

Nom de l'avion : Messerschmitt Me 109 F-1

Type d'avion : Chasseur diurne monomoteur monoplace

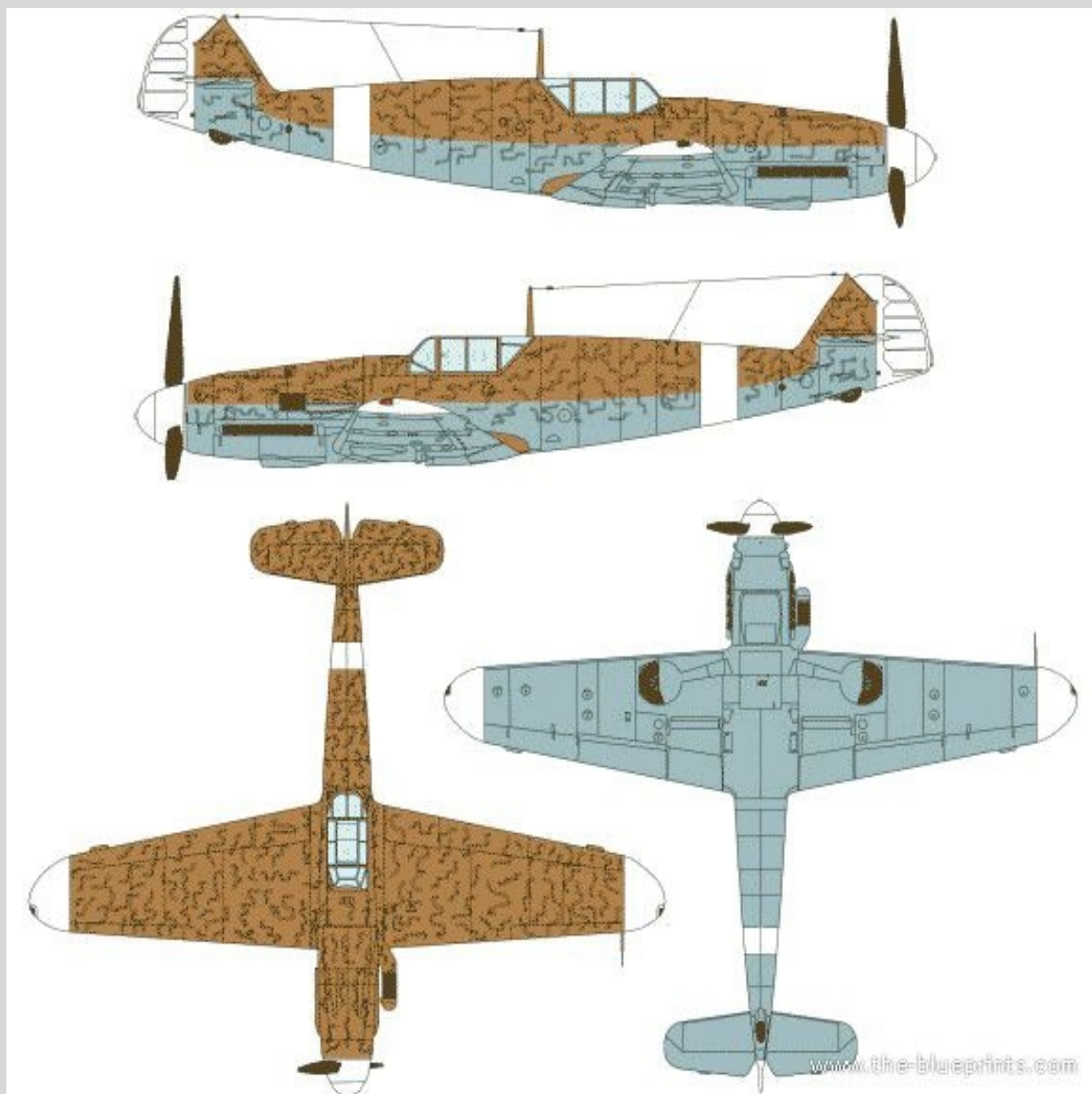

MOTORISATION

Daimler-Benz DB 601N

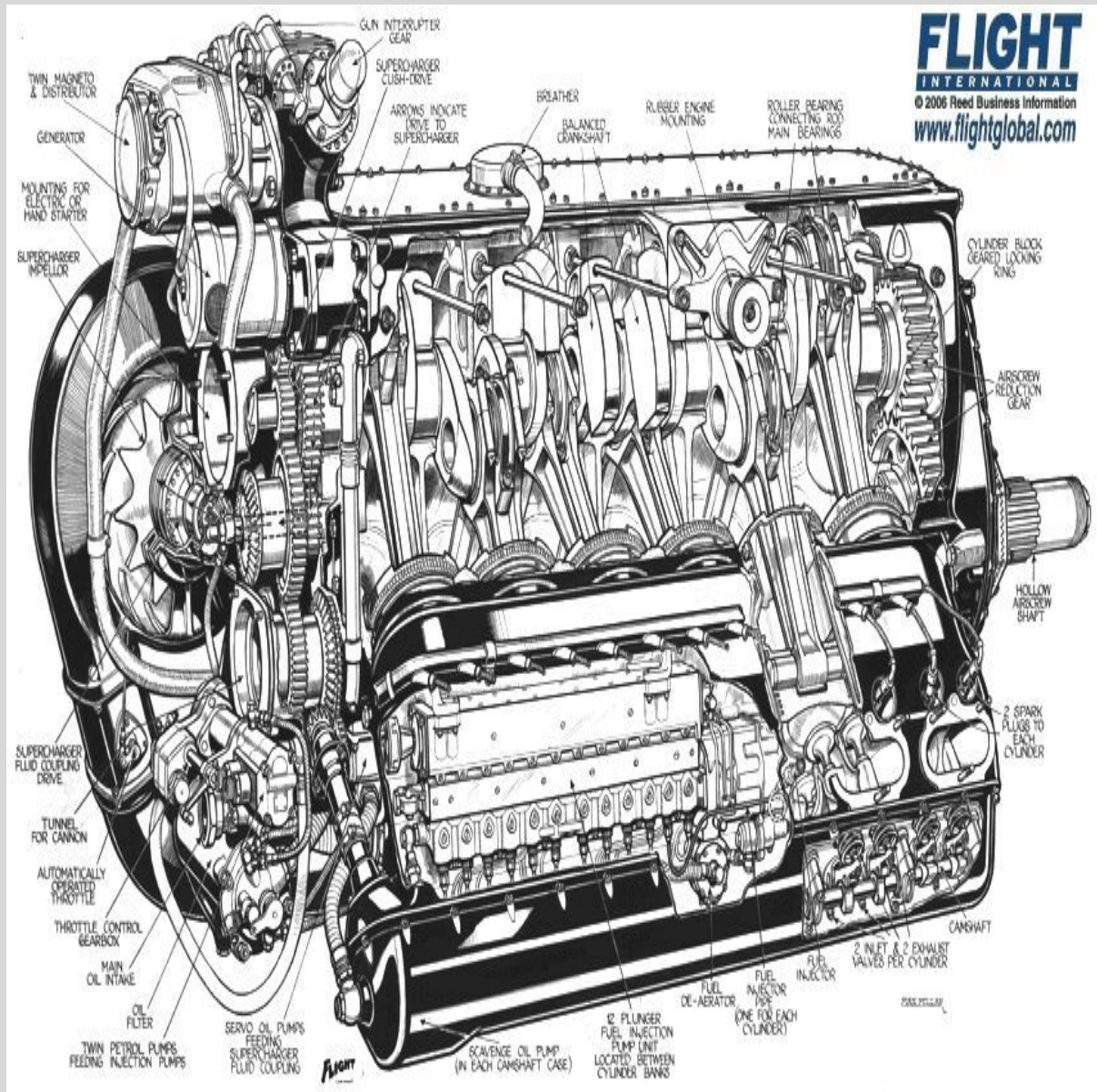

Moteur de 12 cylindres en V inversé refroidi par liquide

Puissance développée: 1050 ch au décollage, 1100 ch à 3700 m et 2950 ch

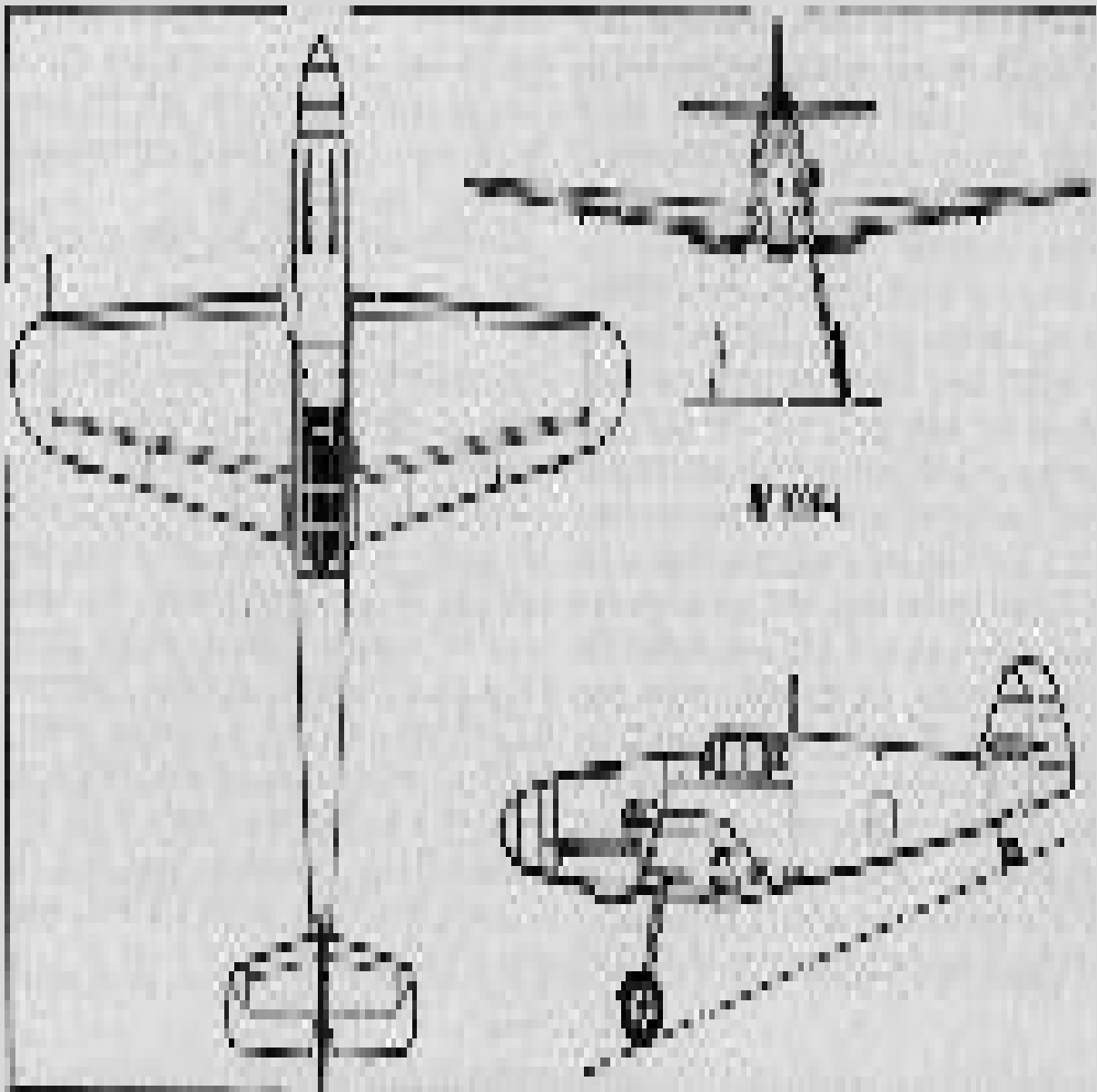

ARMEMENT

[1 canon MGFF de 20 mm à travers hélice](#)

[2 mitrailleuses MG17 de 7,9 mm](#)



PERFORMANCES

Vitesse maximale= 595 km/h- 625 km/h à 6705 m

Vitesse croisière= 528 km/h

Plafond pratique= 11275-12000 m

Rayon action= 710 km

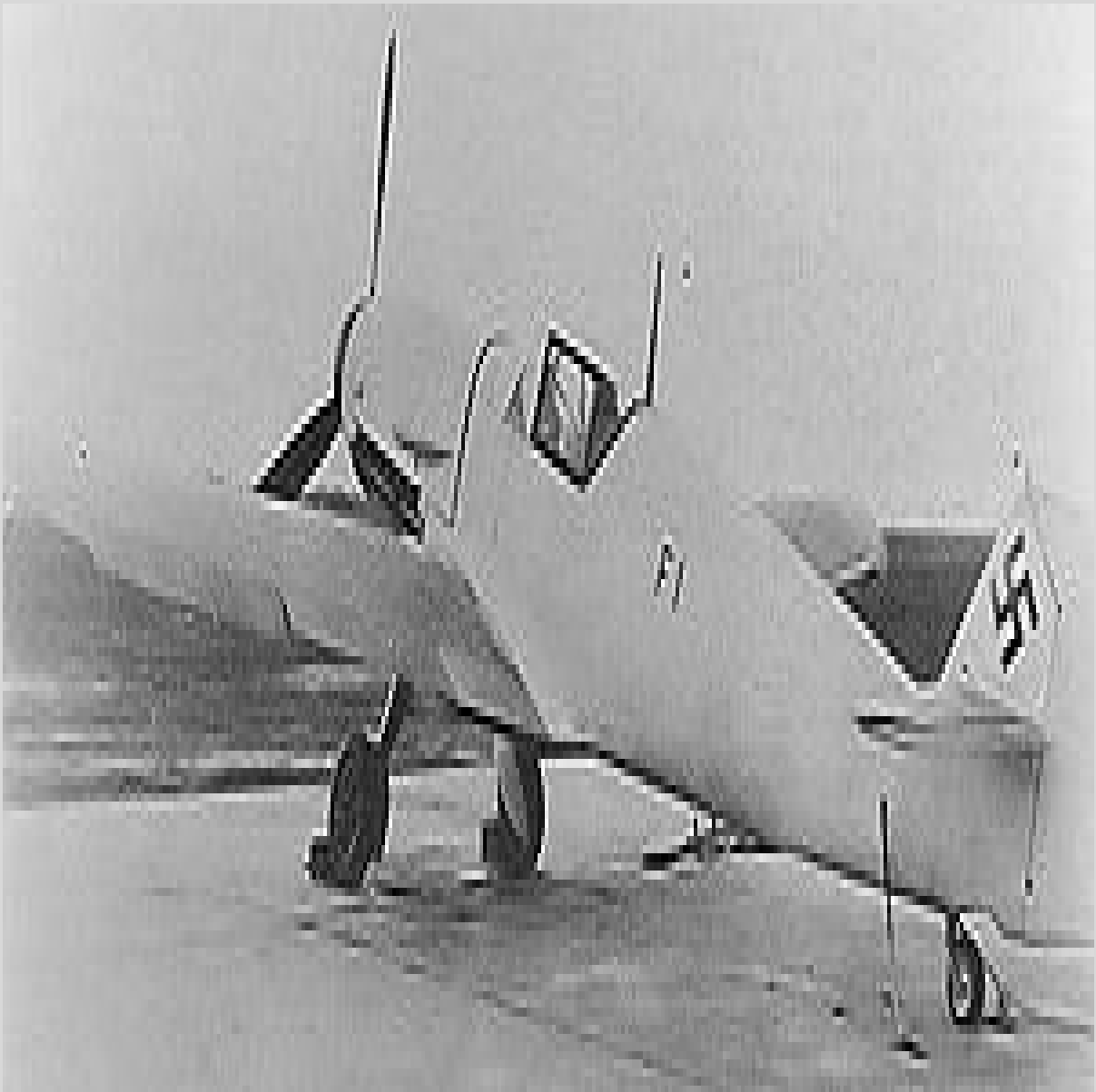

DIMENSIONS

| Envergure | Longueur | Hauteur | Surface alaire |
|-----------|----------|---------|------------------|
| 9,95 m | 8,85 m | 2,60 m | 0 m ² |

Messerschmitt Bf 109F-1 no I/G 52,

летчик Карл-Хайнц Лееманн

Messerschmitt Bf 109F-1 from I/G

52, pilot Karl-Heinz Leesmann



MASSES

| Vide | Charge | Maximale |
|---------|---------|----------|
| 1960 kg | 2750 kg | 0 kg |

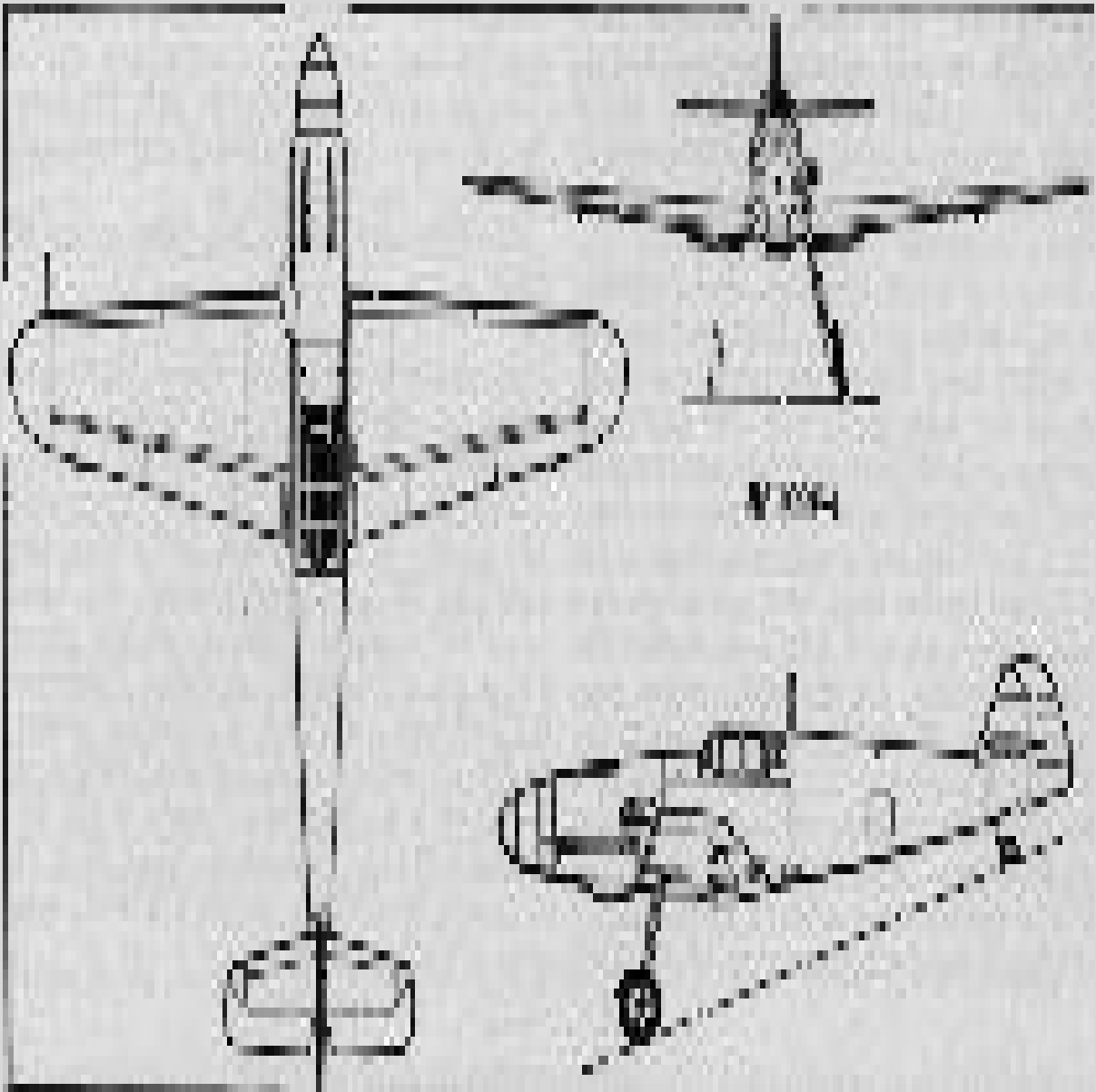

HISTOIRE

Modèle dérivé du Messerschmitt Me 109 F-0 avec un compresseur modifié. C'est sur cette version qu'apparaît l'entrée d'air ronde sur le côté gauche du moteur. Production: 10 exemplaires

Sitographie

Site Cyber Aéro breton = <http://cyber.breton.pagesperso-orange.fr/index.htm>

Site Cyber Aéro breton du pays = <http://cyber.breton.pagesperso->

orange.fr/alleagn/alleagn.htm



Site Cyber Aéro breton de l'avion = <http://cyber.breton.pagesperso->

orange.fr/alleagn/me109f_1.htm

