

Nom de l'avion : Messerschmitt Me 109 E-6 Emil

Type d'avion : Chasseur de reconnaissance monomoteur monoplace

MOTORISATION

Daimler-Benz DB 601N

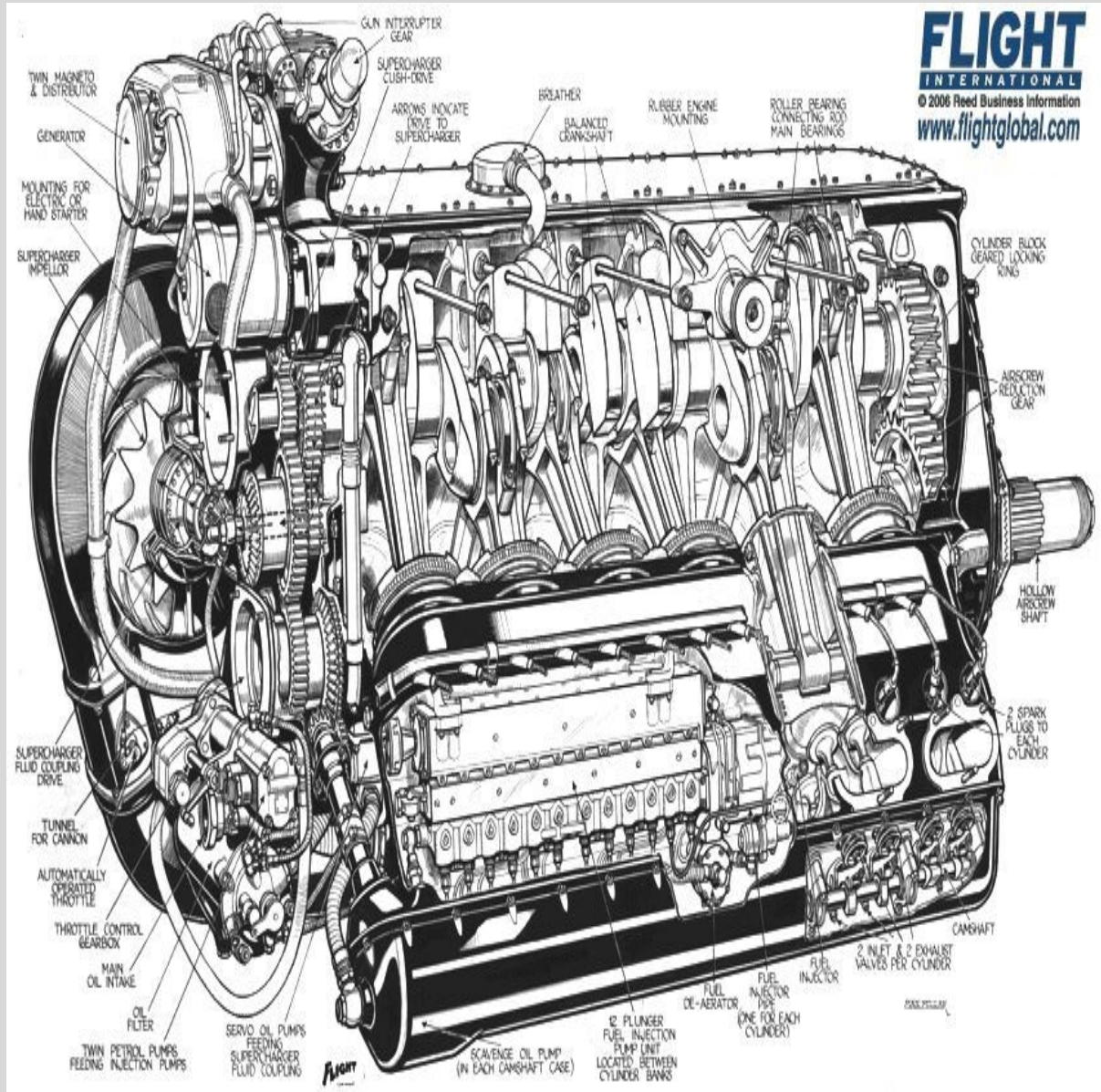

Moteur de 12 cylindres en V inversé refroidi par liquide

Puissance développée: 1050 ch au décollage, 1100 ch à 3700 m et 2950 ch

ARMEMENT

PERFORMANCES

DIMENSIONS

Envergure	Longueur	Hauteur	Surface alaire
0 m	0 m	0 m	0 m ²

MASSES

Vide	Charge	Maximale
0 kg	0 kg	0 kg

Sitographie

Site Cyber Aéro breton = <http://cyber.breton.pagesperso-orange.fr/index.htm>

Site Cyber Aéro breton du pays = <http://cyber.breton.pagesperso-orange.fr/allelemn/allelemn.htm> 

Site Cyber Aéro breton de l'avion = http://cyber.breton.pagesperso-orange.fr/allelemn/me109e_6.htm 