

Nom de l'avion : Marcel Besson MB-411 Pétrel

Type d'avion : Hydravion de reconnaissance bimoteur biplace

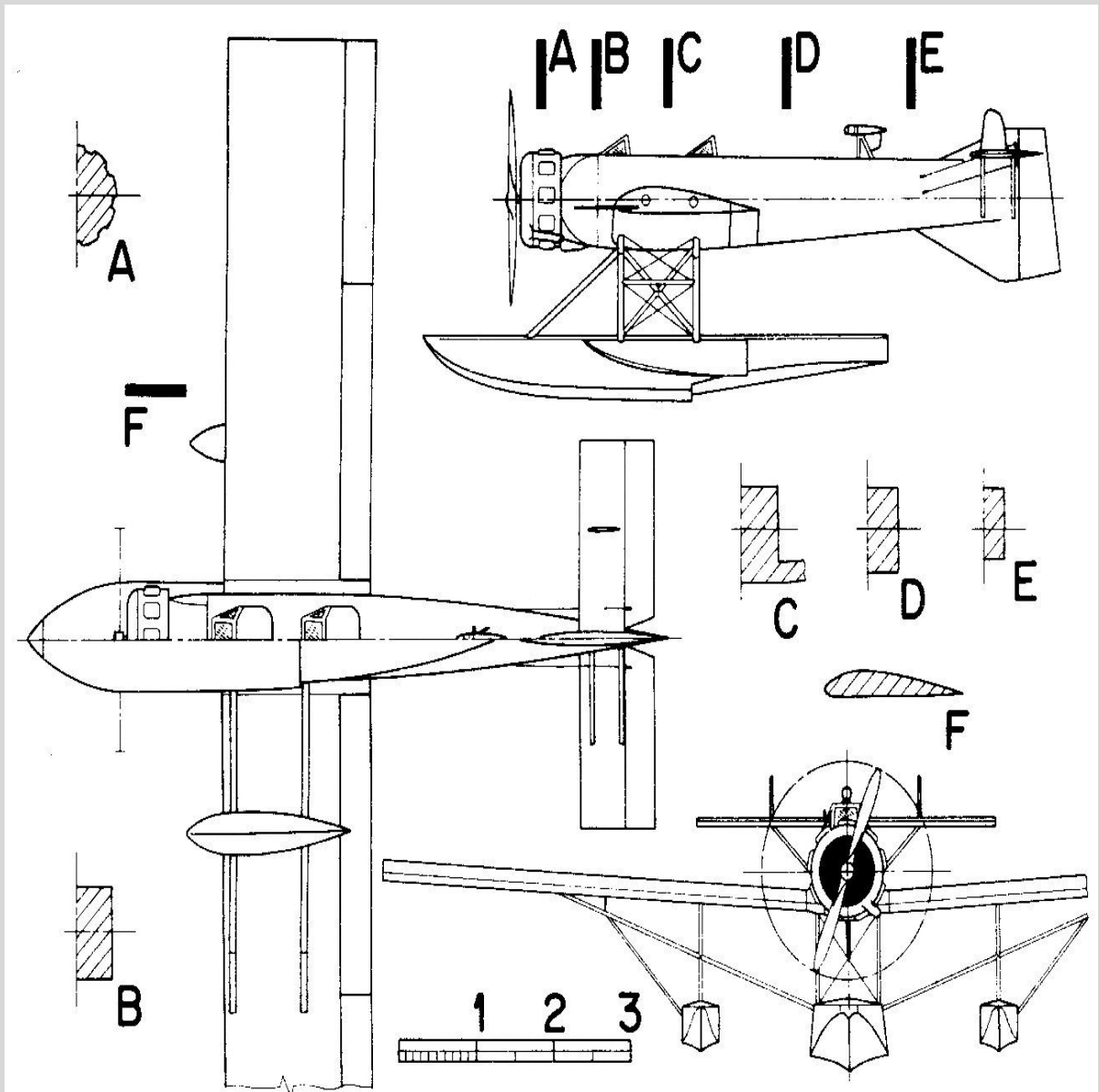

MOTORISATION

Salmson 9 Nd

Moteur de 12 cylindres en V inversé refroidi par liquide
Puissance développée: 1050 ch au décollage, 1100 ch à 3700 m et 2950 ch

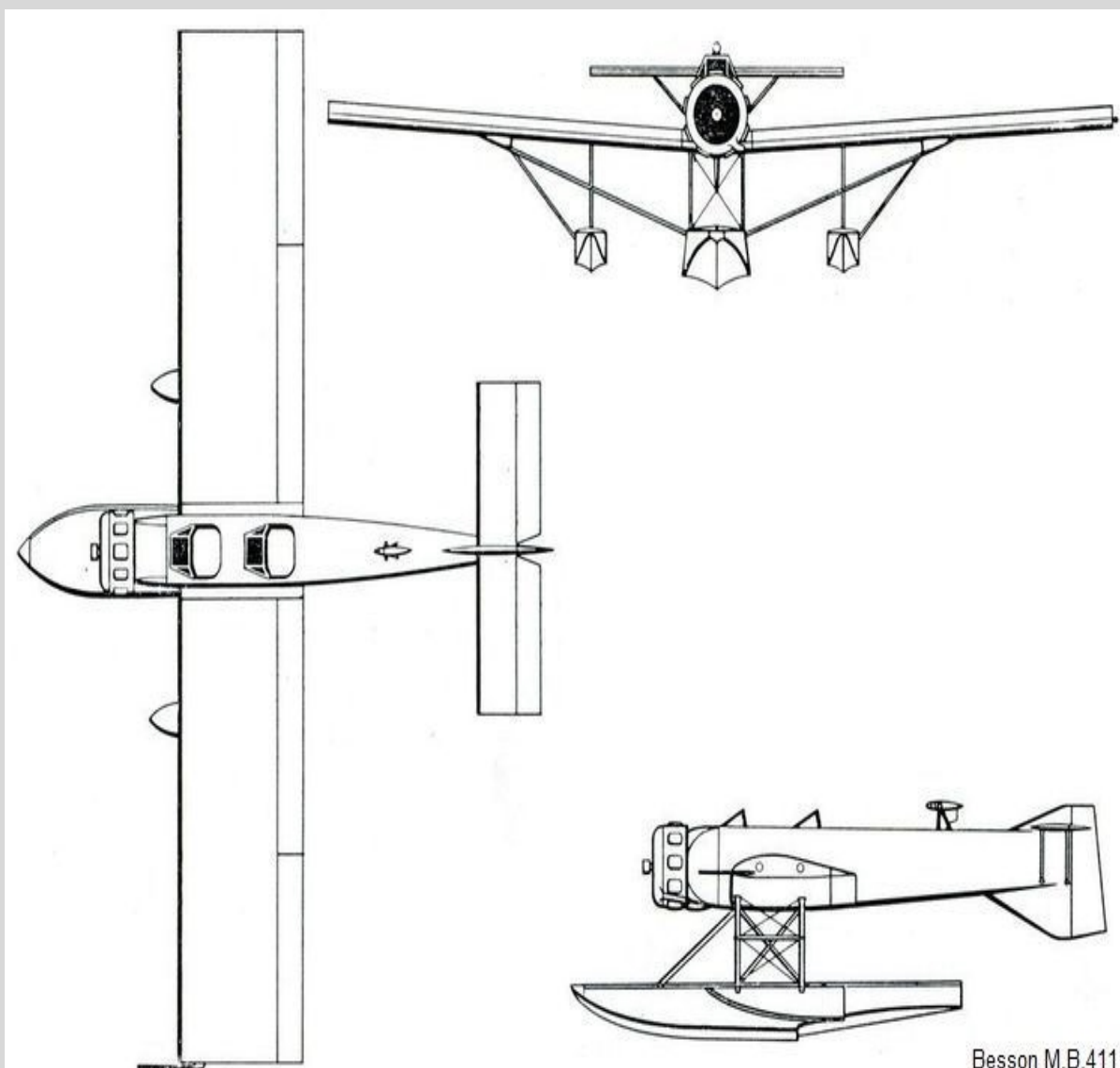

Besson M.B.411

Johan Visschedijk Collection

1000aircraftphotos.com

ARMEMENT

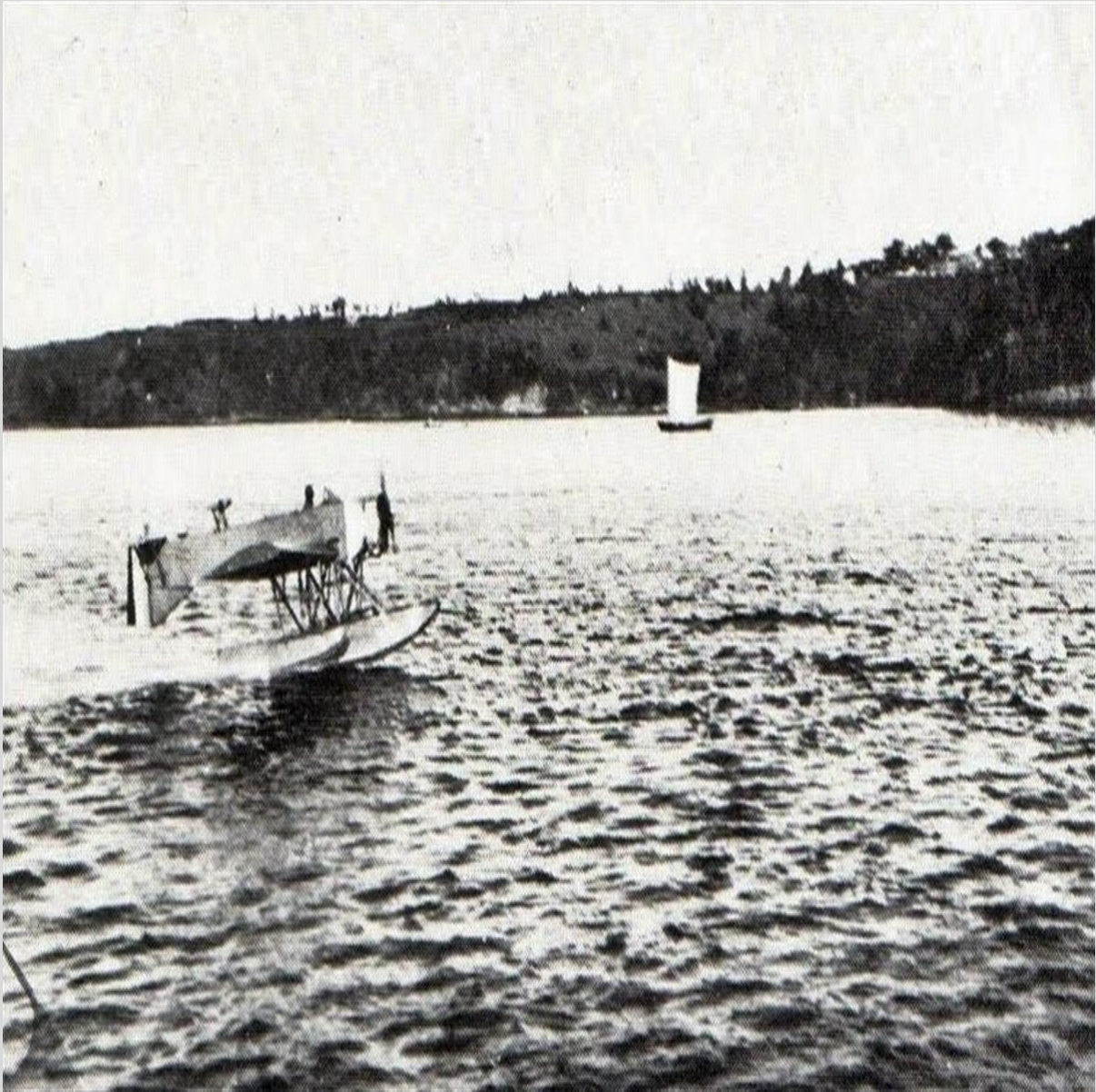

PERFORMANCES

Vitesse maximale= 185 - 190 km/h

Plafond pratique= 5000 m

Rayon action= 400 km - 2h 40 '

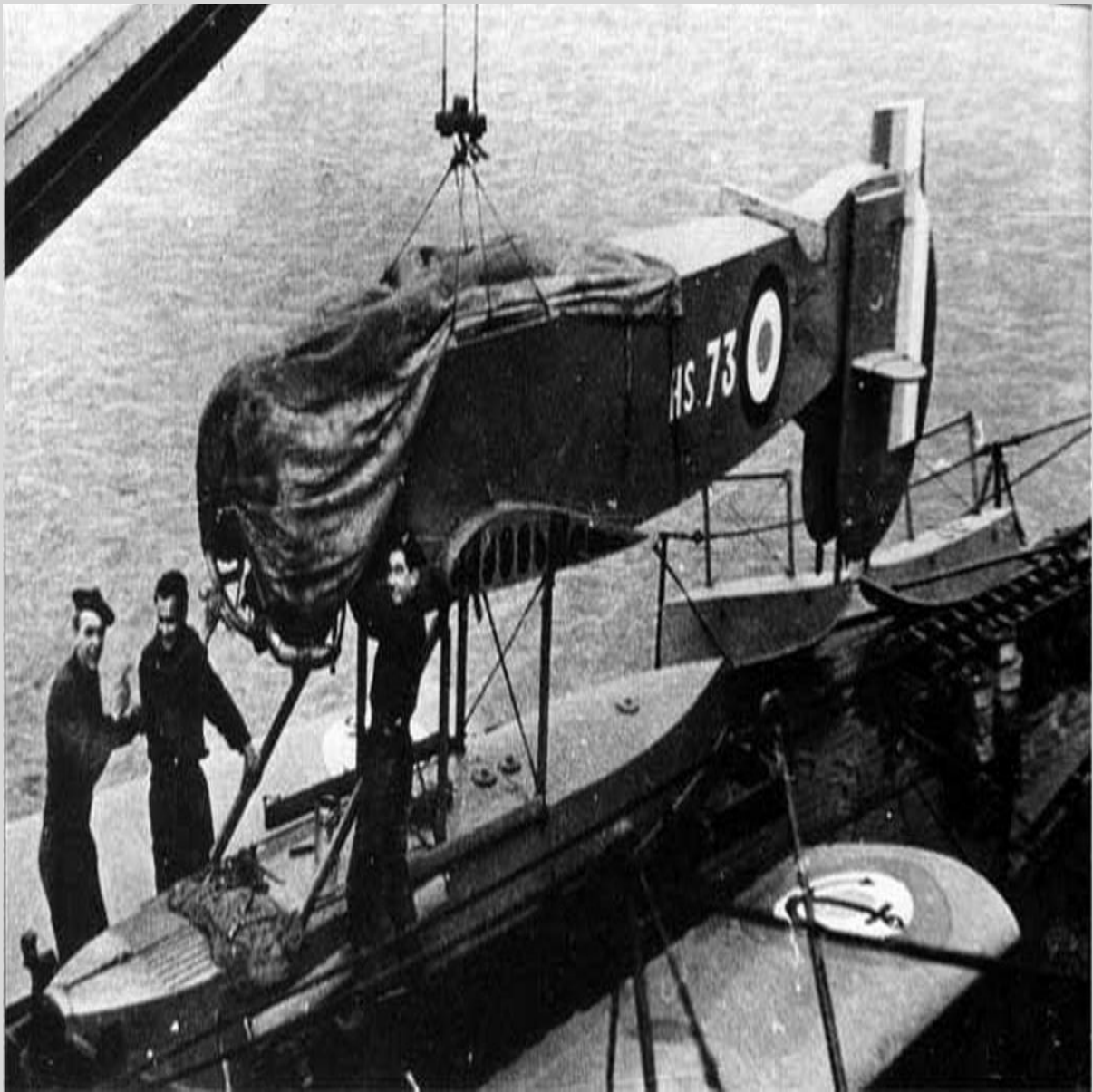

DIMENSIONS

Envergure	Longueur	Hauteur	Surface alaire
12,0 m	8,25 m	2,85 m	22,0 m ²



MASSES

Vide	Charge	Maximale
760 kg	1020 kg	1140 kg

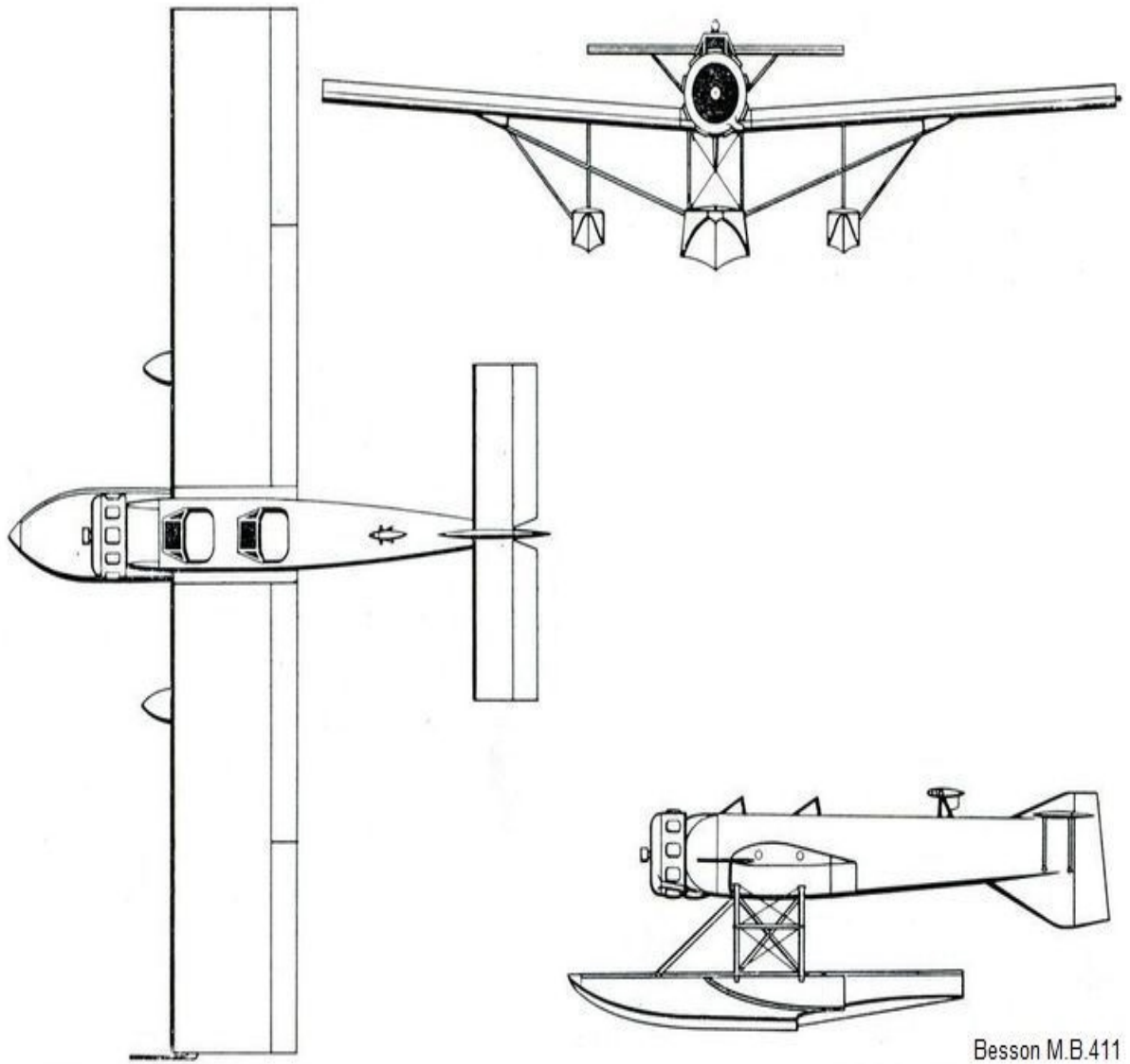

Besson M.B.411

HISTOIRE

Le Marcel Besson MB-411 Pétrel, construit par ANF-Les Mureaux, était un petit hydravion de reconnaissance biplace, construit en bois, destiné à être embarqué à bord du sous-marin Surcouf, sa petite taille devant permettre de l'entreposer dans une cale de 2 m de diamètre et 7 m de long. Il devait pouvoir être sorti de la soute et mis en oeuvre rapidement pour effectuer des vols d'observation dans un large périmètre autour du sous-marin. Le Surcouf était un formidable croiseur sousmersible très fortement armé qui devait représenter le summum de la technique et une arme pratiquement invincible. Malheureusement, opérant à partir de la Martinique après l'armistice, il entra en collision avec un navire marchand américain et sombra sans avoir eu le temps de démontrer son potentiel ni celui de son avion embarqué Marcel Besson MB-411 Pétrel .

Sitographie

Site Cyber Aéro breton = <http://cyber.breton.pagesperso-orange.fr/index.htm>

Site Cyber Aéro breton du pays = <http://cyber.breton.pagesperso-orange.fr/france/france.htm>



Site Cyber Aéro breton de l'avion = <http://cyber.breton.pagesperso->

orange.fr/france/mb_411.htm

