

Nom de l'avion : Polikarpov I-15

Type d'avion : Chasseur-bombardier et intercepteur biplan monomoteur monoplace

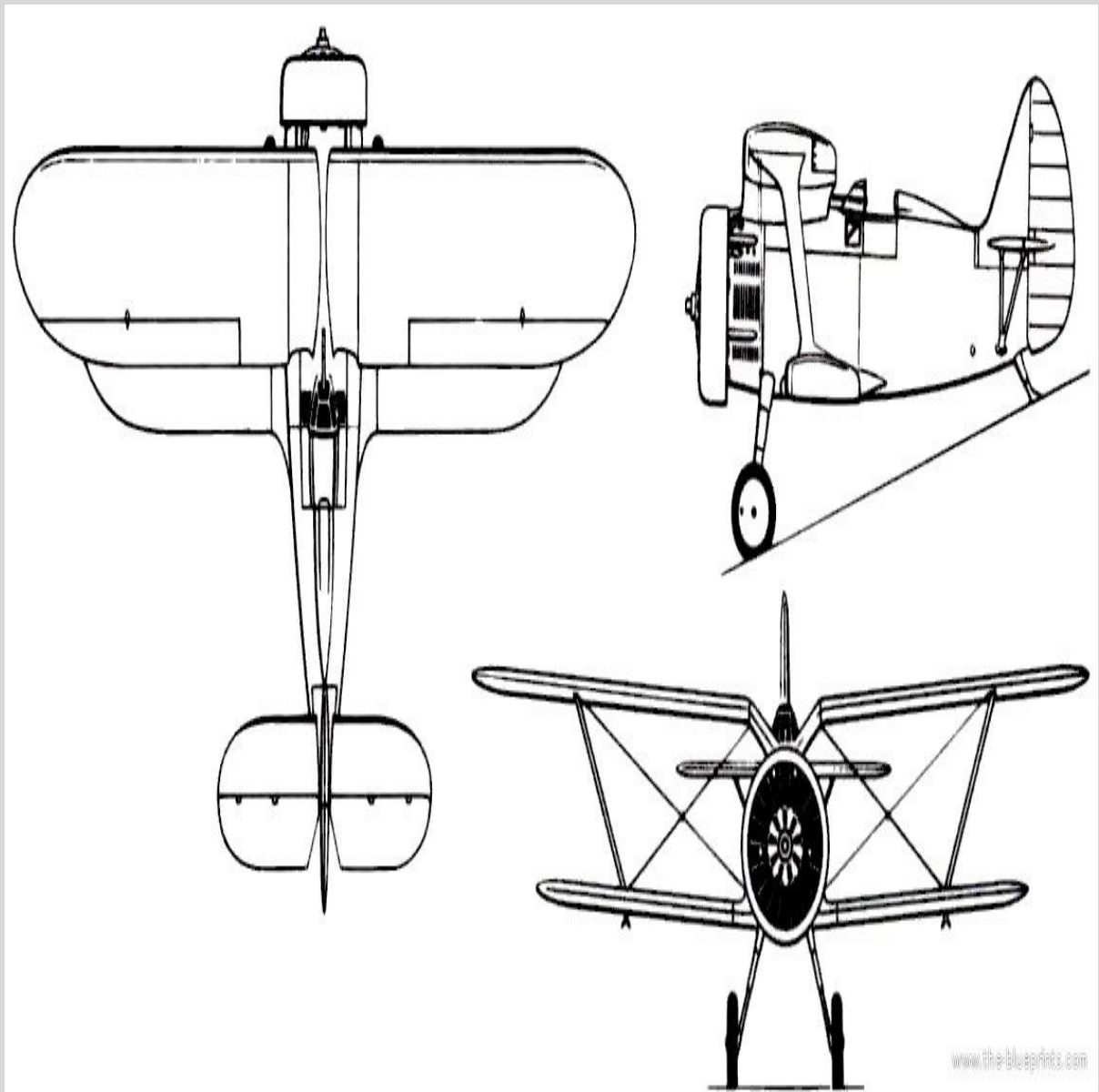

MOTORISATION

Mikulin M-25

Moteur de 12 cylindres en V inversé refroidi par liquide
Puissance développée: 1050 ch au décollage, 1100 ch à 3700 m et 2950 ch

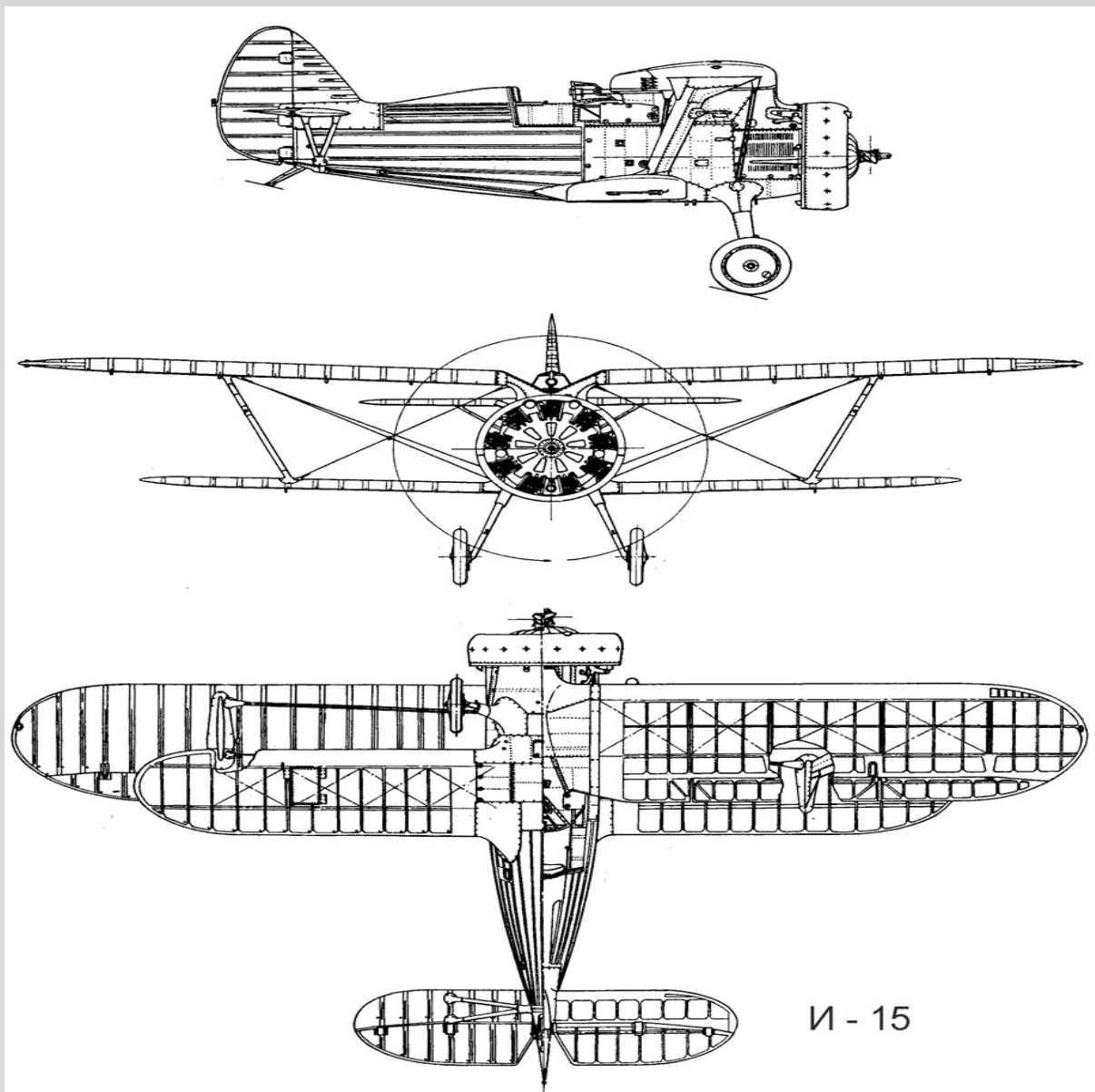

ARMEMENT

4 mitrailleuses PV-1 ou ShKAS de 7,6 mm
150 kg de bombes extérieur ou 6 roquettes RS82



PERFORMANCES

Vitesse maximale= 370 km/h

Plafond pratique= 9500 m

Rayon action= 530 km



DIMENSIONS

Envergure	Longueur	Hauteur	Surface alaire
10,20 m	6,25 m	2,20 m	22,55 m ²



MASSES

Vide	Charge	Maximale
1320 kg	0 kg	1900 kg

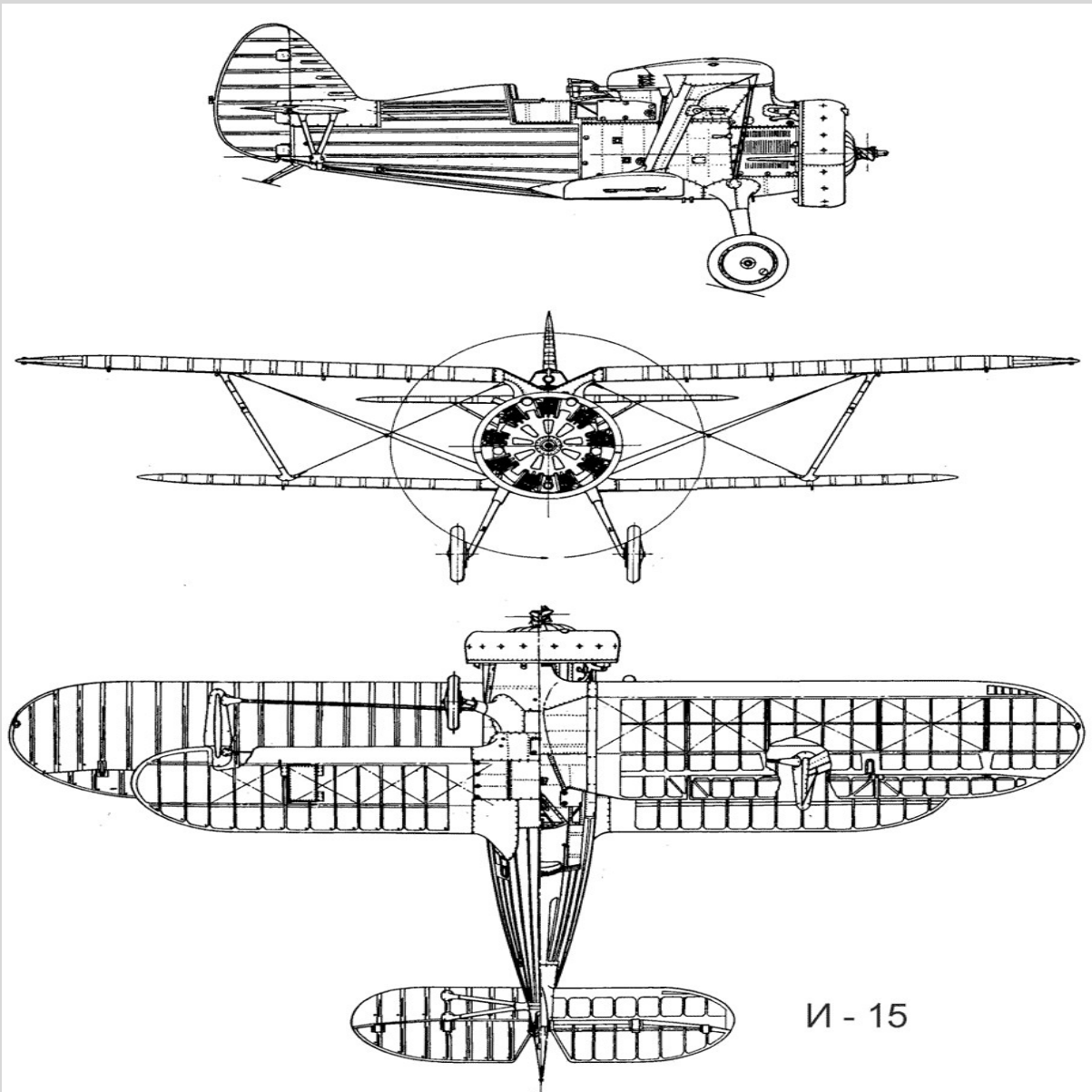

И - 15

HISTOIRE

Le Polikarpov I-15 fut mis au point de façon extrêmement rapide par Polikarpov qui, pressé par les exigences exprimées par les forces aériennes soviétiques, fit voler son prototype en octobre 1933. La production de série débuta dès les premiers mois de 1934. Monoplace de chasse, biplan au train d'atterrissage fixe le Polikarpov I-15 Tchaika était doté d'un moteur en étoile qui lui conférait une silhouette des plus massives. Robuste, excellent manoeuvrier et bonne plateforme de tir, le Polikarpov I-15 fut livré aux forces républicaines espagnoles à partir octobre 1936. Il équipa quatre escadrilles de première ligne durant la guerre civile. Plus puissant et mieux caréné, le Polikarpov I-15 bis fut, lui, produit en 2400 exemplaires. Ils furent engagés contre les Japonais, en Mandchourie, en 1938-39 avant de combattre en Finlande. Plus de 1000 unités étaient encore en service en 1941 lors du déclenchement de l'opération Barbarossa .

Sitographie

Site Cyber Aéro breton = <http://cyber.breton.pagesperso-orange.fr/index.htm>

Site Cyber Aéro breton du pays = <http://cyber.breton.pagesperso-orange.fr/urss/urss.htm>



Site Cyber Aéro breton de l'avion = http://cyber.breton.pagesperso-orange.fr/urss/i_15.htm

