

Nom de l'avion : Heinkel He 162 A-1 Salamander

Type d'avion : Intercepteur stratosphérique monoturbine monoplace

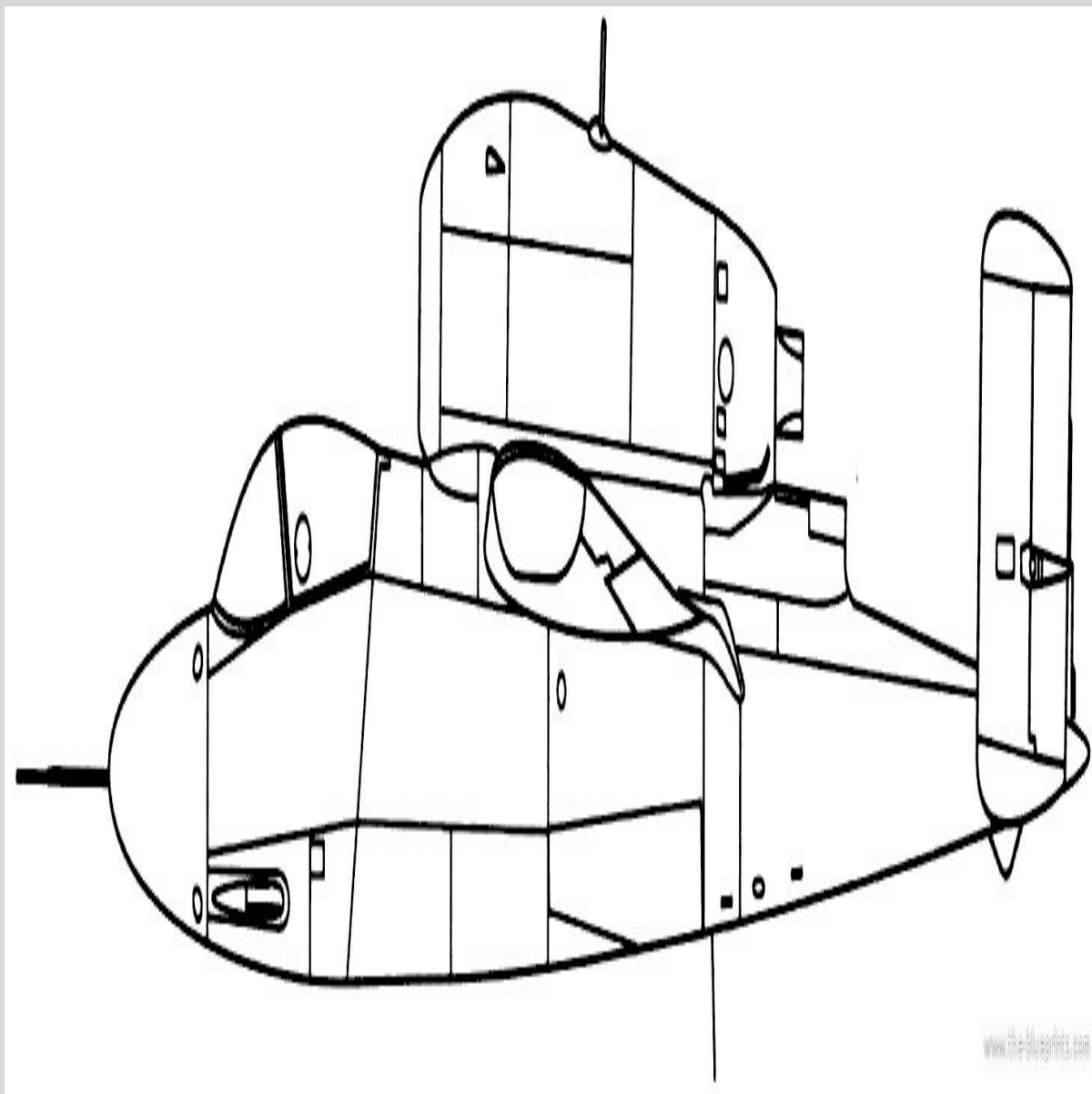

MOTORISATION

BMW 109-003 E-1

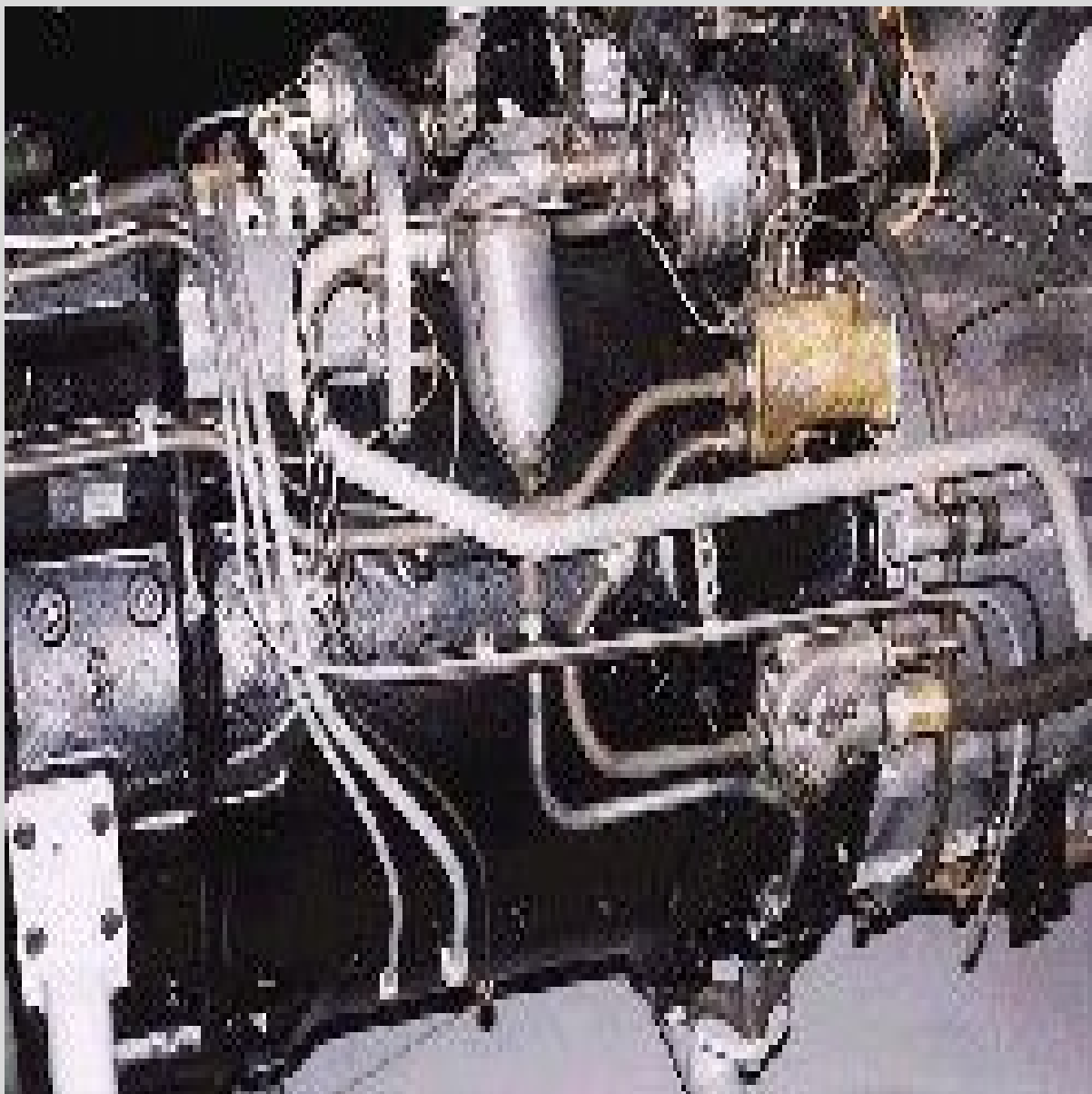

Moteur de 12 cylindres en V inversé refroidi par liquide
Puissance développée: 1050 ch au décollage, 1100 ch à 3700 m et 2950 ch

ARMEMENT

[2 canons Rheinmetal MK108 de 30 mm avec 50 coups](#)



PERFORMANCES

Vitesse maximale= 835 km/h - 785 km/h

Vitesse croisière= atter.: 165 km/h

Vitesse ascension= 1280 m/mn - 21,3 m/s

Plafond pratique= 12020 m

Rayon action= 1000 km



Photo Copyright TZ Aviation

AIRLINERS.NET

DIMENSIONS

Envergure	Longueur	Hauteur	Surface alaire
7,20 m	9,0 m	2,60 m	11,15 m ²



MASSES

Vide	Charge	Maximale
2180 kg	2490 kg	2695 kg

HISTOIRE

Le chasseur à réaction fut conçu, dessiné et construit en 90 jours, dans un effort ultime pour empêcher la défaite de l'Allemagne à la fin de la Seconde Guerre Mondiale. Tel que conçu, il devait être un chasseur peu coûteux, pouvant être fabriqué par une main-d'oeuvre semi-qualifiée à partir de matériaux non-stratégiques. Après qu'on eut réglé les problèmes d'aérodynamique et de structure des premiers exemplaires, l'armée de l'air allemande a reçu ses premiers Heinkel He 162 Salamander en 1945, mais rien ne permet de dire qu'ils aient servi en opérations. Les écrits de la période étant fragmentaires, on ne sait pas exactement combien de ces appareils ont été construits. Premier vol: 6 décembre 1944 Distance décollage: 650 m

Sitographie

Site Cyber Aéro breton = <http://cyber.breton.pagesperso-orange.fr/index.htm>

Site Cyber Aéro breton du pays = <http://cyber.breton.pagesperso->

orange.fr/allelemn/allelemn.htm



Site Cyber Aéro breton de l'avion = <http://cyber.breton.pagesperso->

orange.fr/allelemn/he162a_1.htm

