

Nom de l'avion : Heinkel He 100 D-1

Type d'avion : Chasseur monomoteur monoplace

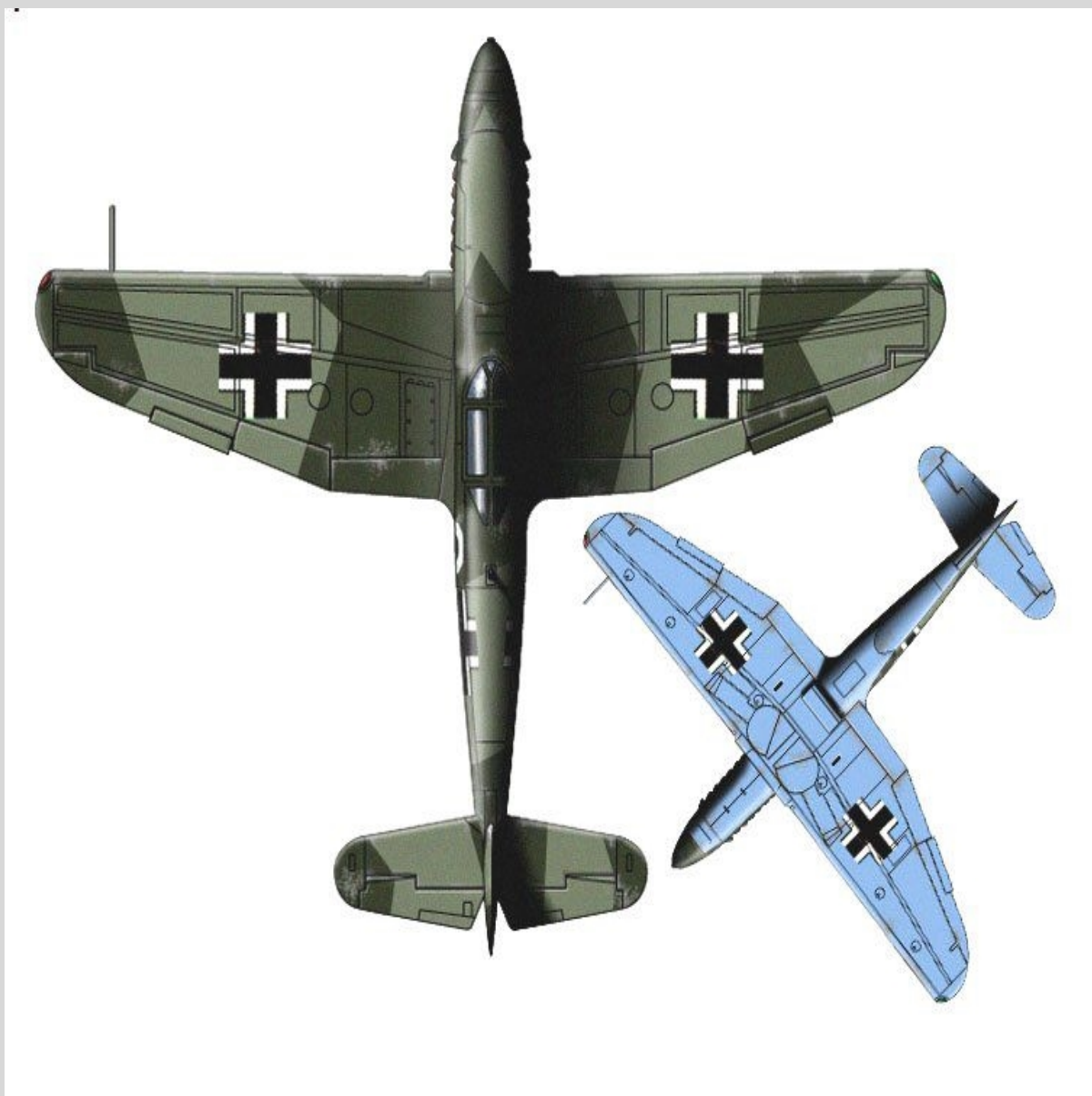

MOTORISATION

Daimler-Benz DB 601M

Moteur de 12 cylindres en V inversé refroidi par liquide
Puissance développée: 1050 ch au décollage, 1100 ch à 3700 m et 2950 ch

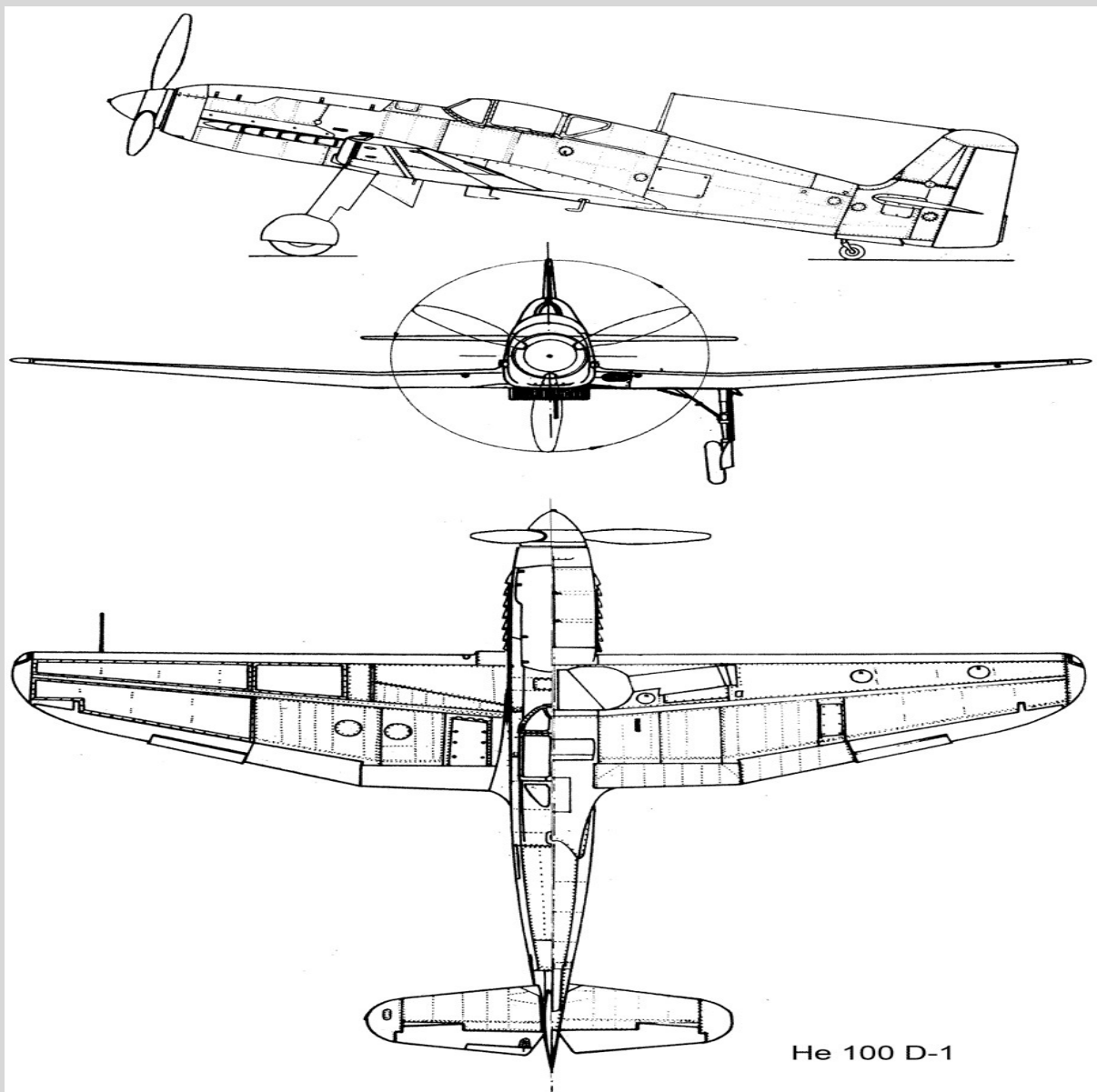

ARMEMENT

[1 canon MGFF de 20 mm](#)

[2 mitrailleuses MG17 de 7,9 mm](#)



PERFORMANCES

Vitesse maximale= 670 km/h à 4000 m

Vitesse croisière= 555 km/h à 2000 m

Plafond pratique= 9895 m

Rayon action= 1005 km



DIMENSIONS

Envergure	Longueur	Hauteur	Surface alaire
9,40 m	8,20 m	2,5 m	14,50 m ²

MASSES

Vide	Charge	Maximale
2070 kg	0 kg	2500 kg

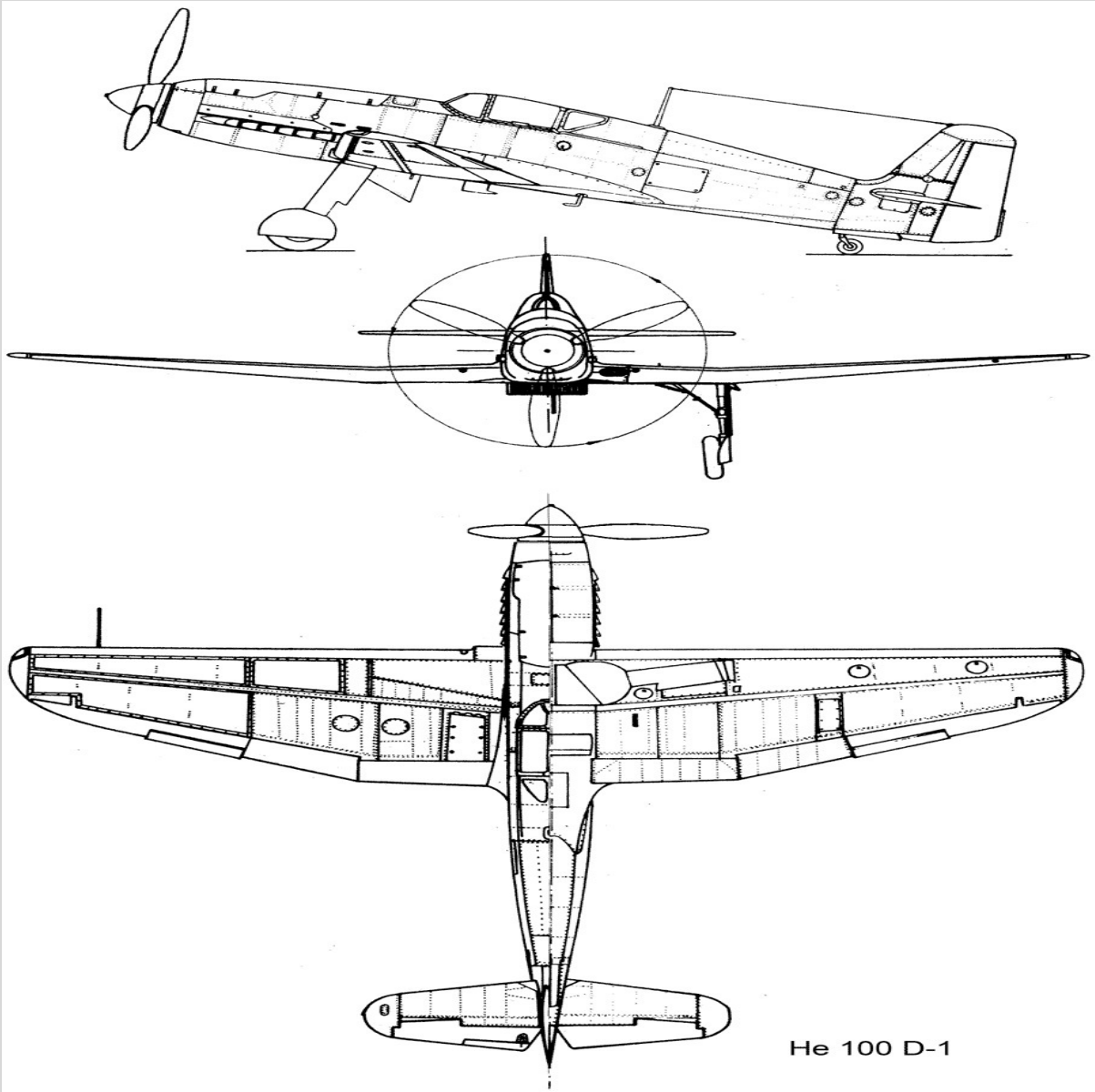

He 100 D-1

HISTOIRE

Le prototype Heinkel He 100 effectua son vol initial au début de l'année 1938. Un an plus tard, le huitième prototype établissait un record de vitesse (746,610 km/h). L'appareil devait alors apparaître comme un concurrent possible du Messerschmitt Me 109 qui équipait déjà un grand nombre de formations de chasse allemandes. Les études et essais étaient retardés par des problèmes d'instabilité. On aboutit cependant à la mise au point du Heinkel He 100 D. Cet avion possédait un empennage agrandi. Une quinzaine d'appareils de ce type fut assemblée. Pourtant, le Heinkel He 100 ne fut pas adopté par la Luftwaffe. Néanmoins la firme allemande était autorisée à poursuivre sa construction sous licence à l'étranger. L'avion ne connaît pas un grand succès à l'étranger. En effet, en octobre 1939 des experts soviétiques et japonais, en visite à Marienehe, avaient manifesté un grand intérêt pour ce chasseur. Six des prototypes furent d'ailleurs vendus à l'Union soviétique. La collaboration entre les deux pays s'arrêta là. Quant au projet de production établi par les Japonais il ne devait jamais se concrétiser. Parmi les rares versions, il faut noter le Heinkel He 100 D-0, 15 exemplaires construits (un record pour cet appareil) et la douzaine d'Heinkel He 100 D-1 .

Sitographie

Site Cyber Aéro breton = <http://cyber.breton.pagesperso-orange.fr/index.htm>

Site Cyber Aéro breton du pays = <http://cyber.breton.pagesperso->

orange.fr/allelemn/allelemn.htm



Site Cyber Aéro breton de l'avion = <http://cyber.breton.pagesperso->

orange.fr/allelemn/he100d_1.htm

