

Nom de l'avion : Heinkel 1

Type d'avion : Appareil naval monomoteur bi/triplace

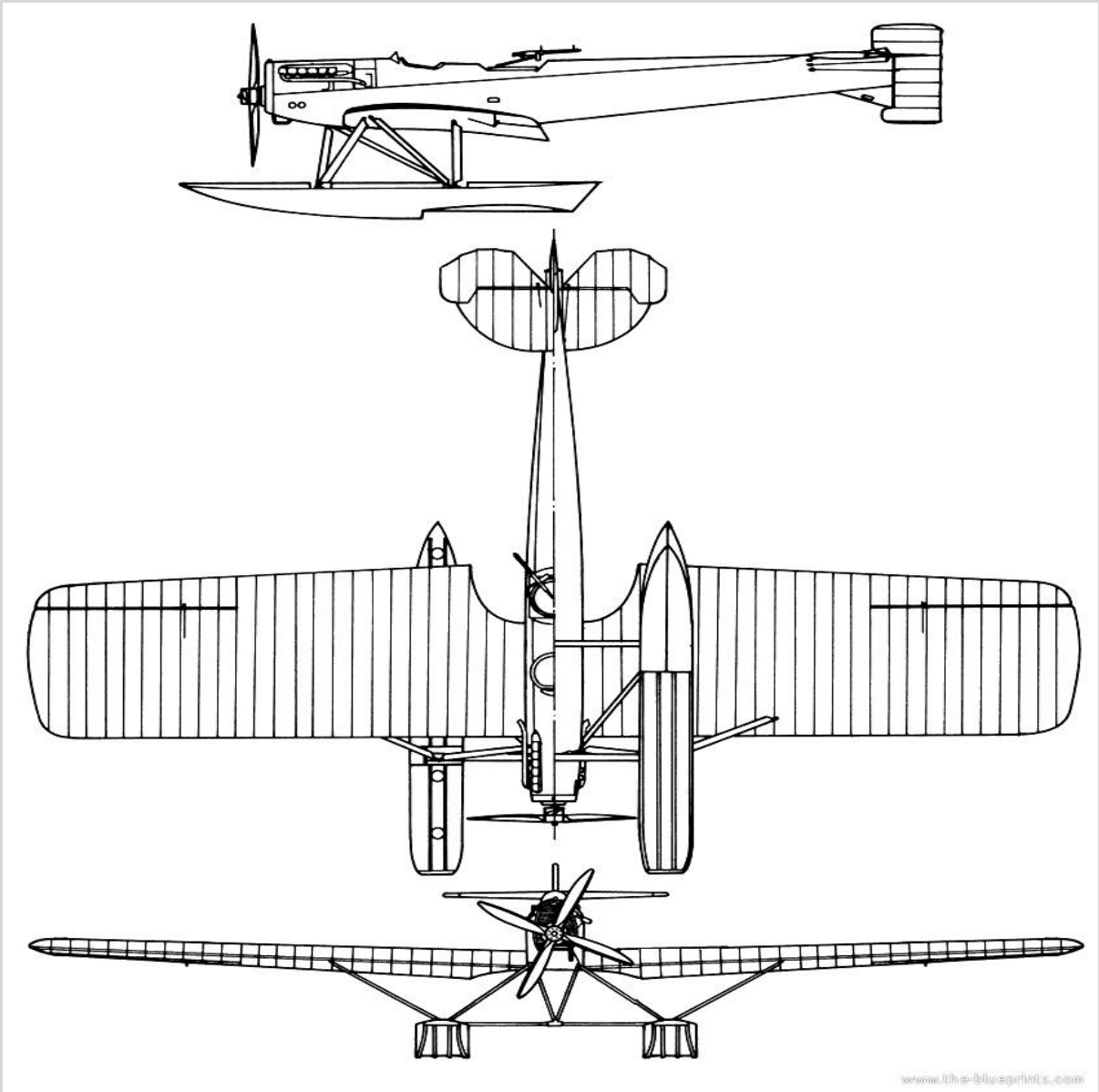

MOTORISATION

Siddeley "Puma"

Moteur de 12 cylindres en V inversé refroidi par liquide

Puissance développée: 1050 ch au décollage, 1100 ch à 3700 m et 2950 ch

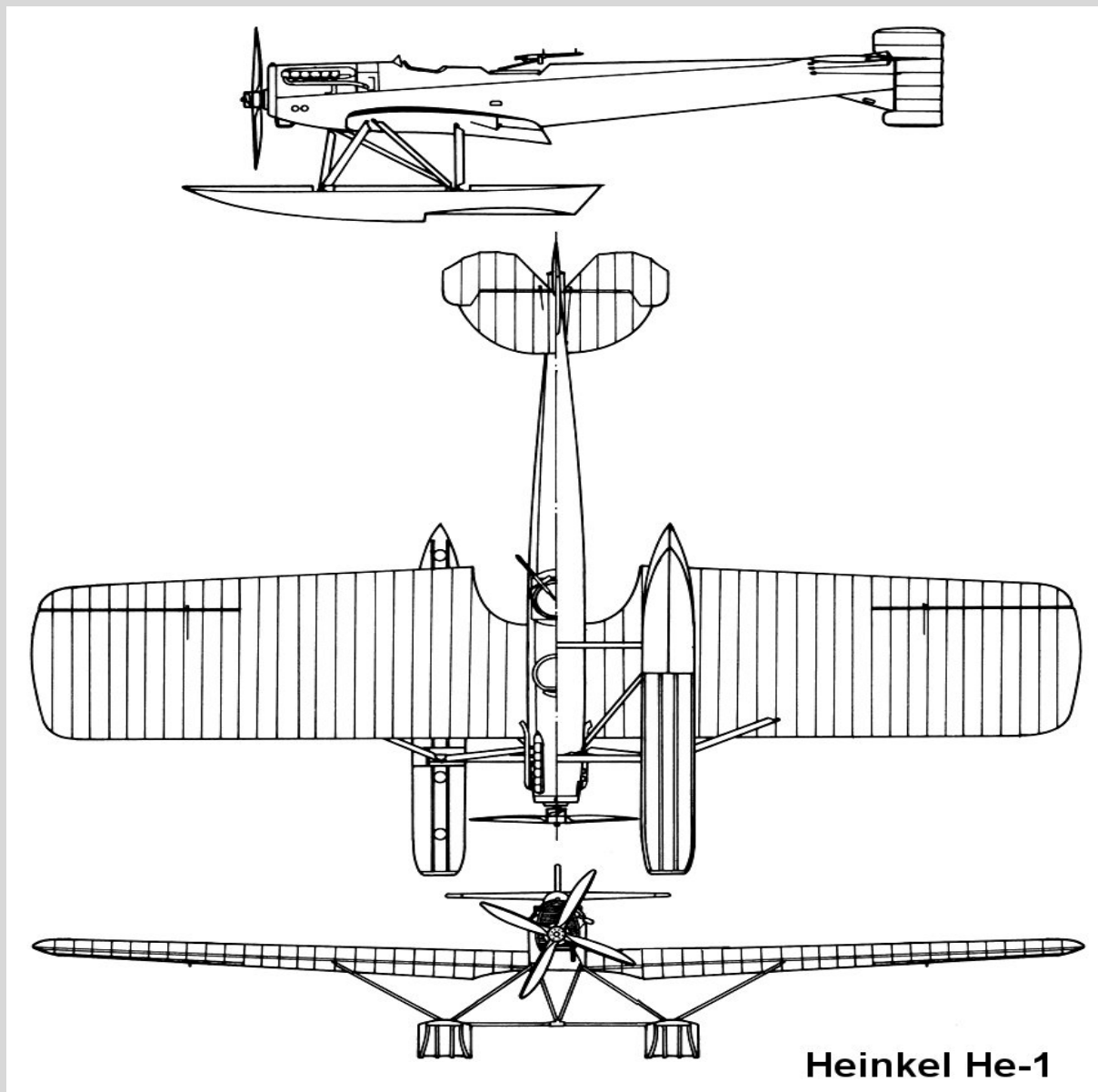

ARMEMENT

PERFORMANCES

Vitesse maximale= 165 km/h

Temps montée= 1000 m en 7'

Plafond pratique= 5485 m

DIMENSIONS

Envergure	Longueur	Hauteur	Surface alaire
17,55 m	12,65 m	5,30 m	52,5 m ²

MASSES

Vide	Charge	Maximale
1545 kg	0 kg	2595 kg

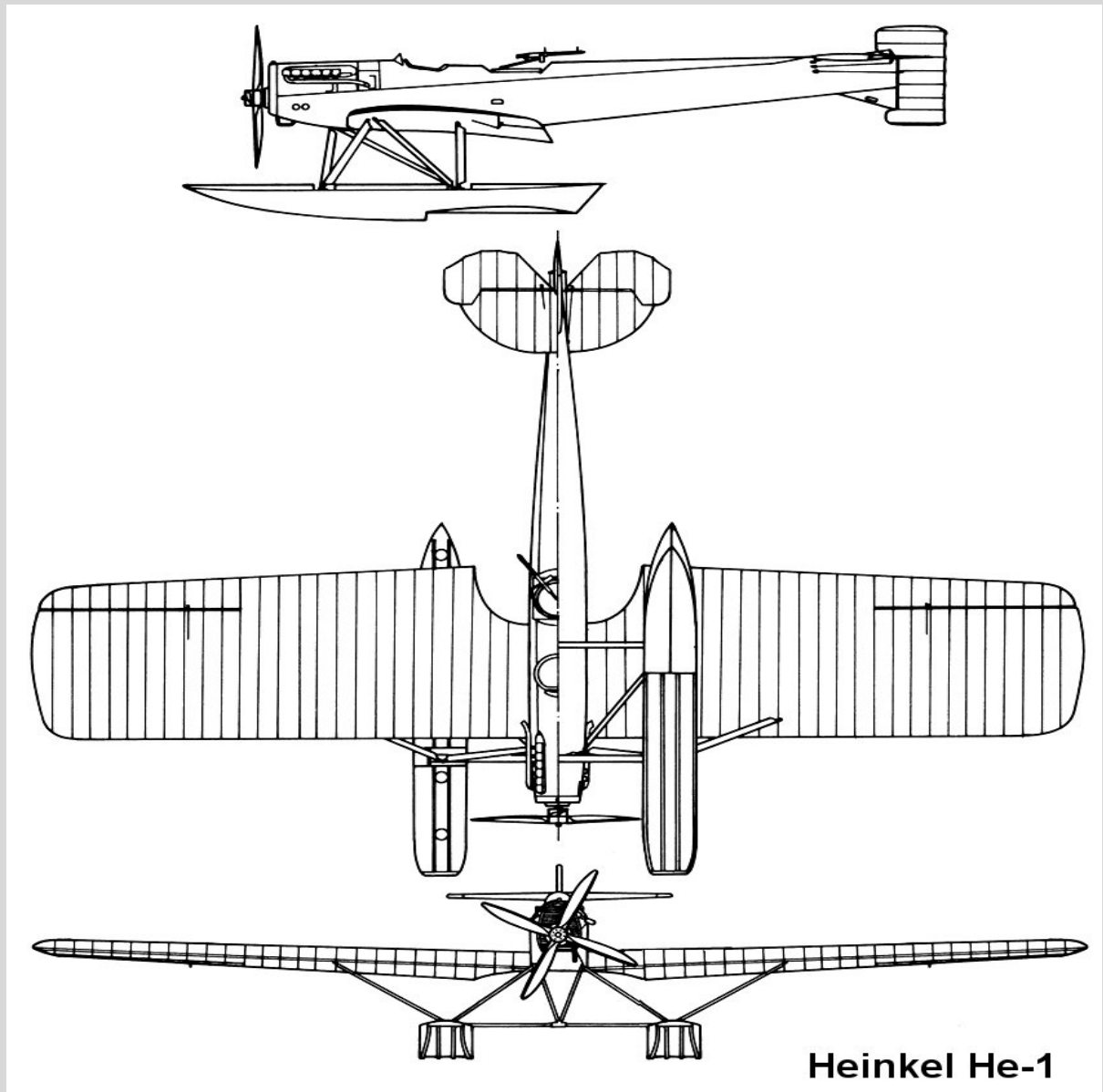

Sitographie

Site Cyber Aéro breton = <http://cyber.breton.pagesperso-orange.fr/index.htm>

Site Cyber Aéro breton du pays = <http://cyber.breton.pagesperso->

orange.fr/allemand/allemand.htm



Site Cyber Aéro breton de l'avion = <http://cyber.breton.pagesperso->

orange.fr/allemand/he1.htm

