

Nom de l'avion : Focke-Wulf Fw 189 Uhu

Type d'avion : Bombardier de reconnaissance tactique bimoteur bi/triplace

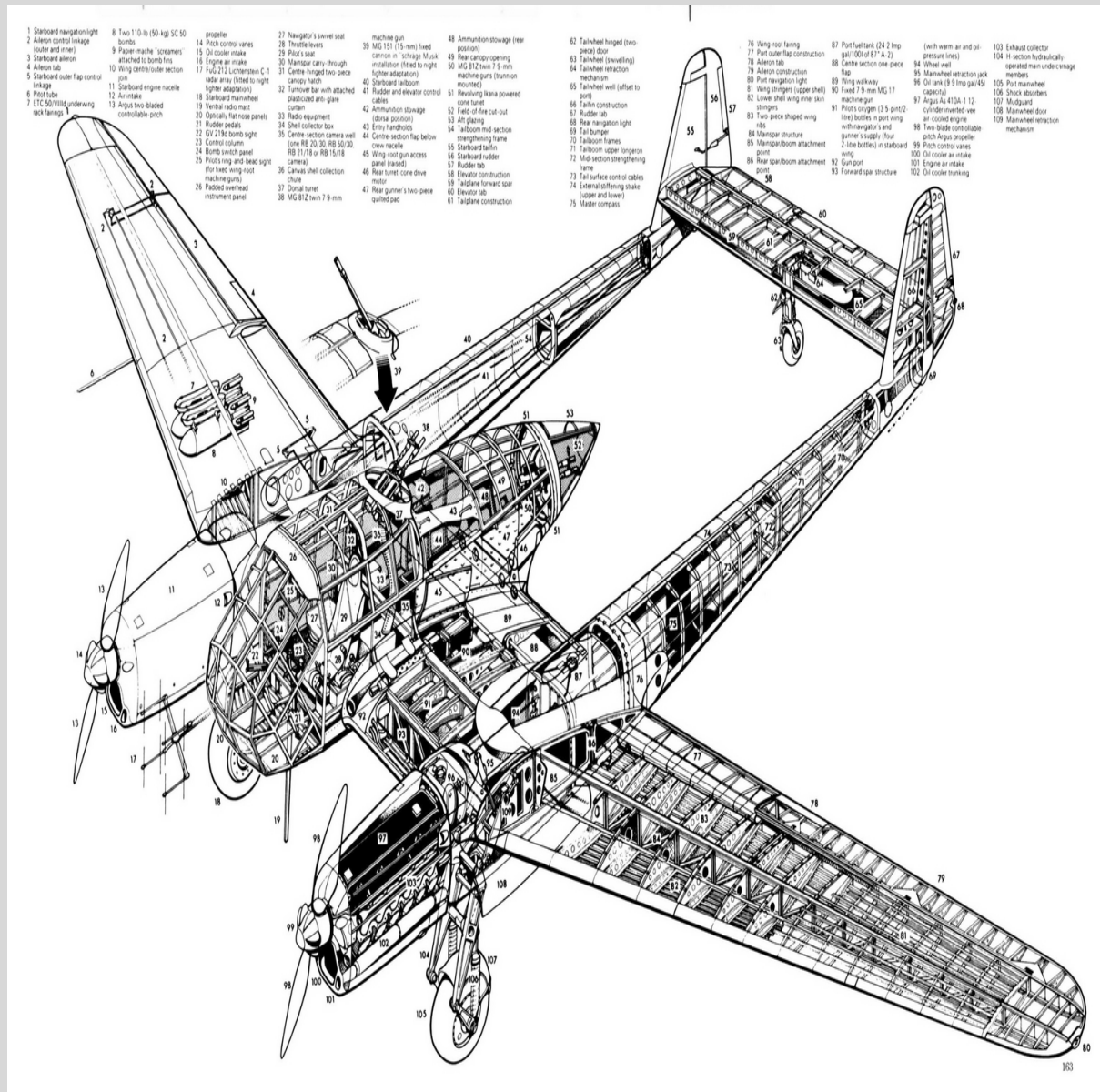

MOTORISATION

Argus As 410A-1

Moteur de 12 cylindres en V inversé refroidi par liquide
Puissance développée: 1050 ch au décollage, 1100 ch à 3700 m et 2950 ch

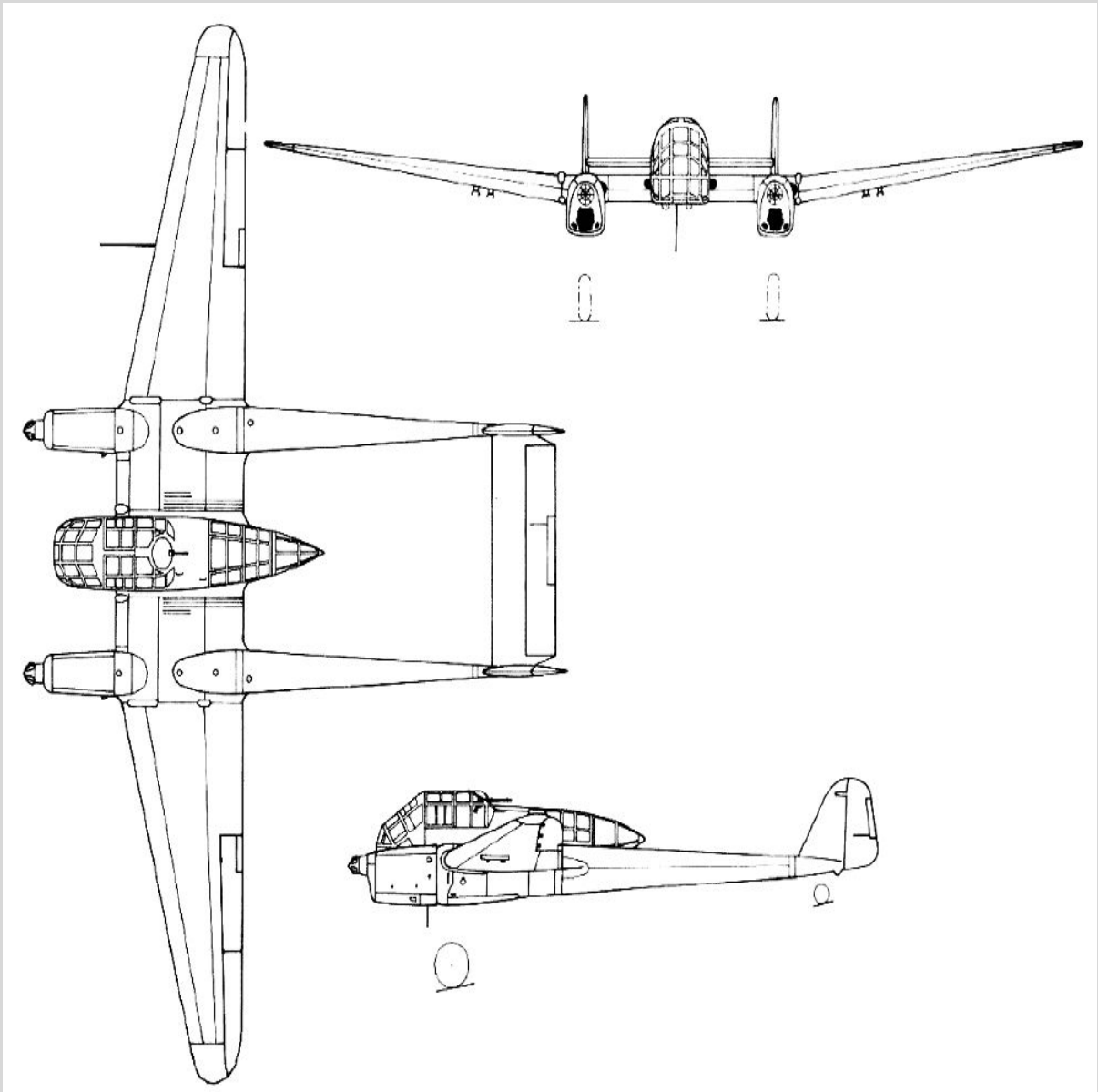

ARMEMENT

[2 mitrailleuses MG17 de 7,9 mm](#)

[2 mitrailleuses MG15 de 7,92 mm](#)

4 bombes SC50 de 50 kg



PERFORMANCES

Vitesse maximale= 355 km/h à 2600 m

Vitesse ascension= 8,3 m/mn

Plafond pratique= 7000 - 7300 m

Rayon action= 670 km



DIMENSIONS

Envergure	Longueur	Hauteur	Surface alaire
18,40 m	12,0 m	3,70 m	38,0 m ²

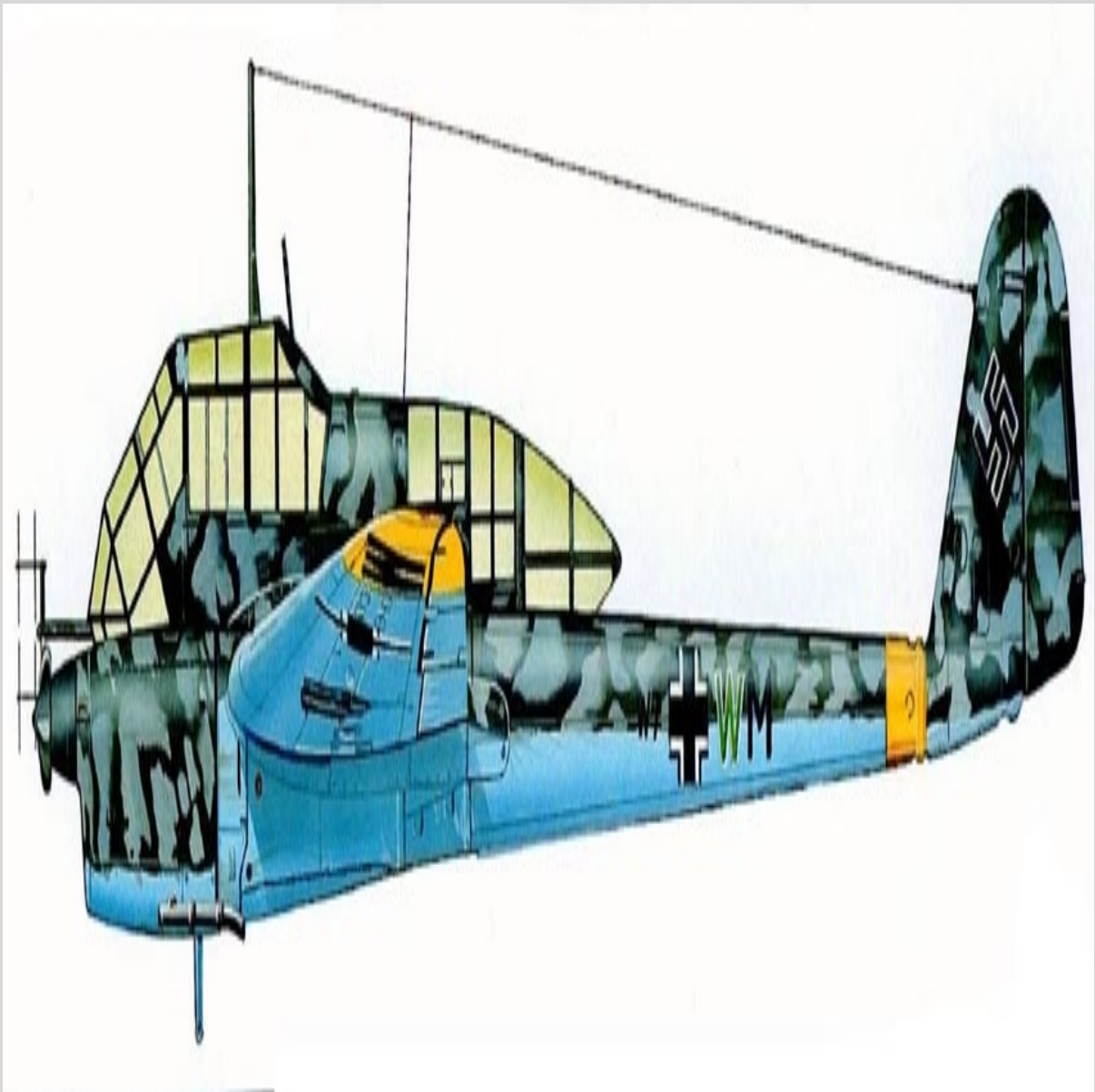

MASSES

Vide	Charge	Maximale
2680 kg	2805 kg	3950 kg

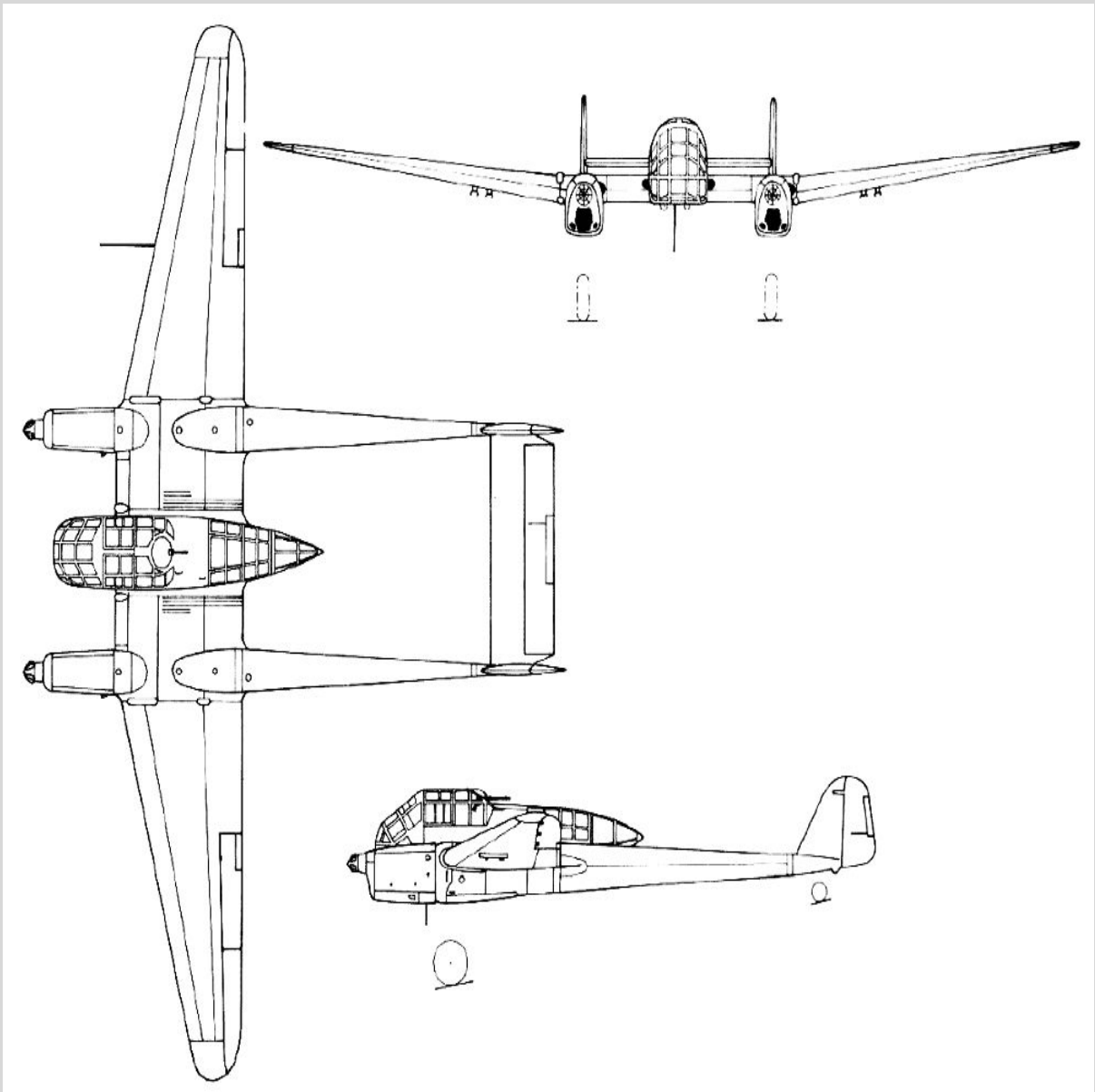

HISTOIRE

Début 1937, le Reichsluftfahrtministerium (RLM) édita une spécification concernant un avion de reconnaissance à court rayon d'action. La construction du nouvel avion débuta au mois d'avril 1937. Le Focke-Wulf Fw 189 Uhu (Grand Duc - Hibou) répondait au même programme que le Blohm und Voss Bv 141. Le prototype Focke-Wulf Fw 189 V-1 Uhu effectua son premier vol en juillet 1938. Le Focke-Wulf Fw 189 Uhu était un appareil un monoplan à aile basse cantilever de construction entièrement métallique doté de deux poutres-fuselages supportant un empennage bidérive et d'une nacelle largement vitrée suffisamment vaste pour loger le pilote, le navigateur/opérateur-radio et le mitrailleur/mécanicien navigant. La propulsion étant assurée par deux moteurs Argus As 410 de 430 ch. Le Focke-Wulf Fw 189 V-2 Uhu prit l'air un mois plus tard. Il était équipé de trois mitrailleuses MG 15 de 7,92 mm réparties entre des postes de tir arrière, dorsal et de nez, deux autres mitrailleuses MG 17 étant installées dans l'emplature des ailes et tirant dans l'axe. En outre, le Focke-Wulf Fw 189 Uhu disposait de quatre râteliers sous voilure capables de recevoir chacun une bombe de 50 kg. Quant au Focke-Wulf Fw 189 V-3 Uhu, qui quitta le sol en septembre 1938, il était pourvu de moteurs Argus actionnant des hélices à pas variable. Après les Focke-Wulf Fw 189 V-2 Uhu et Focke-Wulf Fw 189 V-3 Uhu, le RLM a passé commande de quatre autres appareils, les Focke-Wulf Fw 189 V-4 Uhu à Focke-Wulf Fw Uhu 189 V-7 Uhu. Treize Focke-Wulf Fw 189 B-0 Uhu et Focke-Wulf Fw 189 B-1 Uhu ont servi à l'entraînement et comportait un habitacle modifié et un vitrage un peu moins important. Ce sont ses qualités exceptionnelles qui valurent au Focke-Wulf Fw 189 Uhu d'être commandé, malgré l'opposition des aviateurs, déconcertés par son étrange architecture. Les premiers Focke-Wulf Fw 189 A-0 Uhu de présérie apparaissent au début de l'année 1940, mais la mise en service, en URSS, n'est intervenue qu'en mai 1942. En septembre suivant, cent soixante-quatorze exemplaires étaient opérationnels sur le front de l'Est. Surnommé "das fliegende Auge" (l'oeil volant), le Focke-Wulf Fw 189 Uhu servit principalement au sein de la Luftwaffe d'avion de reconnaissance tactique à basse altitude, mais il fut également employé dans des missions d'appui-feu rapproché et de chasse de nuit. Il se révéla un appareil très utile sur l'ensemble des fronts où la Wehrmacht mena la guerre, résistant aux pires dommages, maniable et donnant aux observateurs un champ de vision exceptionnel. Plus particulièrement sur le front de l'Est, sa rusticité et sa robustesse furent appréciées des équipages. Ce bimoteur aux lignes peu conventionnelles assura le transport de hautes personnalités de la Wehrmacht et fut employé comme avion d'état-major. Il fut également utilisé par les alliés roumains, slovaques et hongrois. Au total, la production du Focke-Wulf Fw 189 Uhu atteignit 864 machines, dont certaines furent construites par la firme Aero, à Prague, et par la SNCASO, à Bordeaux-Mérignac, d'où les tous derniers exemplaires furent sortis avant la retraite allemande.

Sitographie

Site Cyber Aéro breton = <http://cyber.breton.pagesperso-orange.fr/index.htm>

Site Cyber Aéro breton du pays = <http://cyber.breton.pagesperso->

orange.fr/allemand/allemand.htm



Site Cyber Aéro breton de l'avion = <http://cyber.breton.pagesperso-orange.fr/allelemn/fw189.htm>

