

Nom de l'avion : Blohm und Voss Bv 142 V-2/U1

Type d'avion : Appareil de reconnaissance stratégique et maritime quadrimoteur de 6 hommes d'équipage

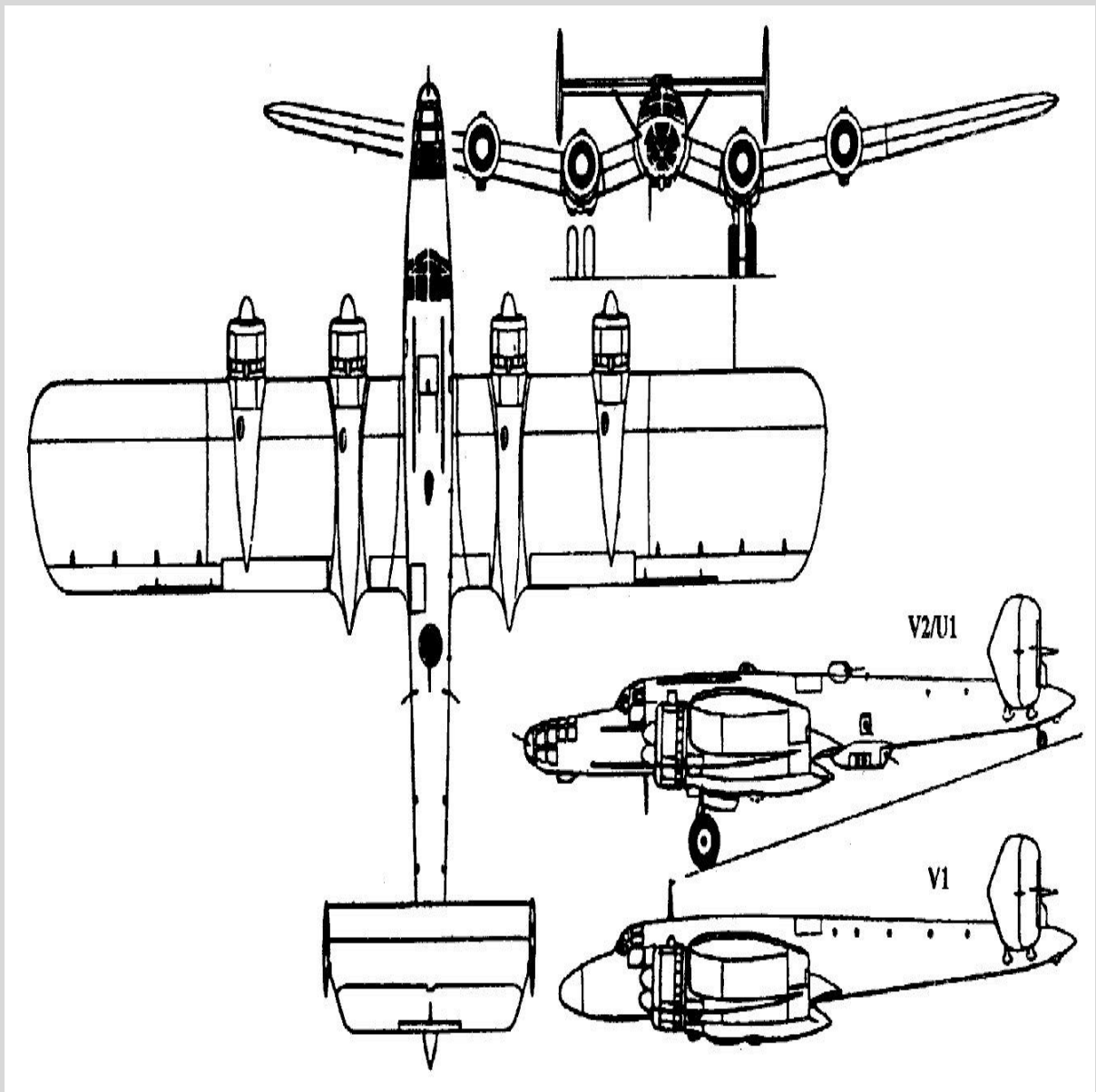

MOTORISATION

BMW 132H

Moteur de 12 cylindres en V inversé refroidi par liquide

Puissance développée: 1050 ch au décollage, 1100 ch à 3700 m et 2950 ch

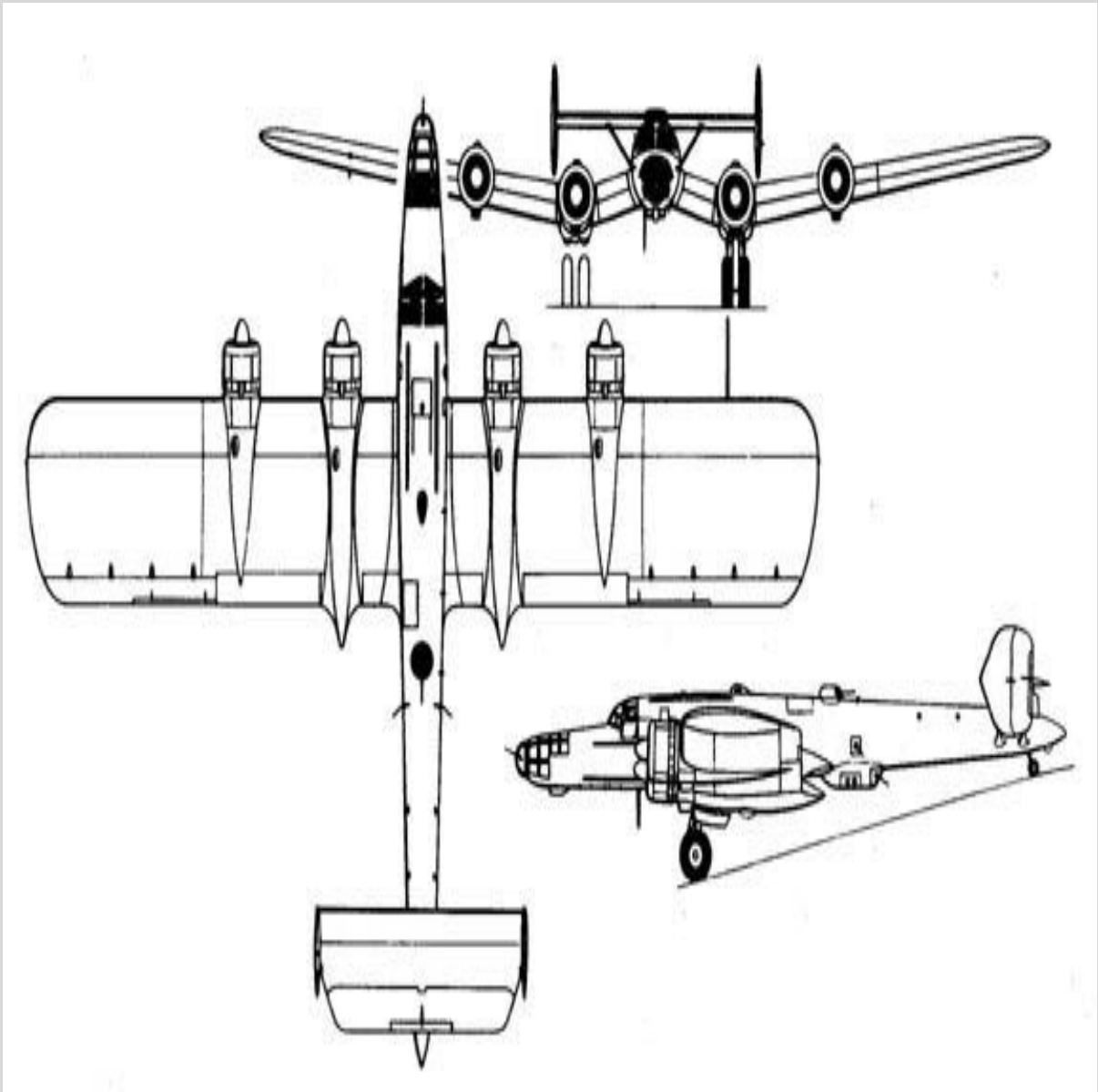

ARMEMENT

[4 mitrailleuses MG15 de 7,9 mm](#)

4 bombes de 100 kg ou 8 bombes de 50 kg



PERFORMANCES

Vitesse maximale= 375 km/h au niveau marin

Vitesse croisière= maxi à 2000 m: 325 km/h - atter: 100 km/h

Vitesse ascension= init: 400 m/mn

Plafond pratique= 9000 m

Rayon action= maxi sans bombe: 3900 km



DIMENSIONS

Envergure	Longueur	Hauteur	Surface alaire
29,55 m	20,45 m	4,45 m	130,0 m ²

MASSES

Vide	Charge	Maximale
11000 kg	16500 kg	16500 kg

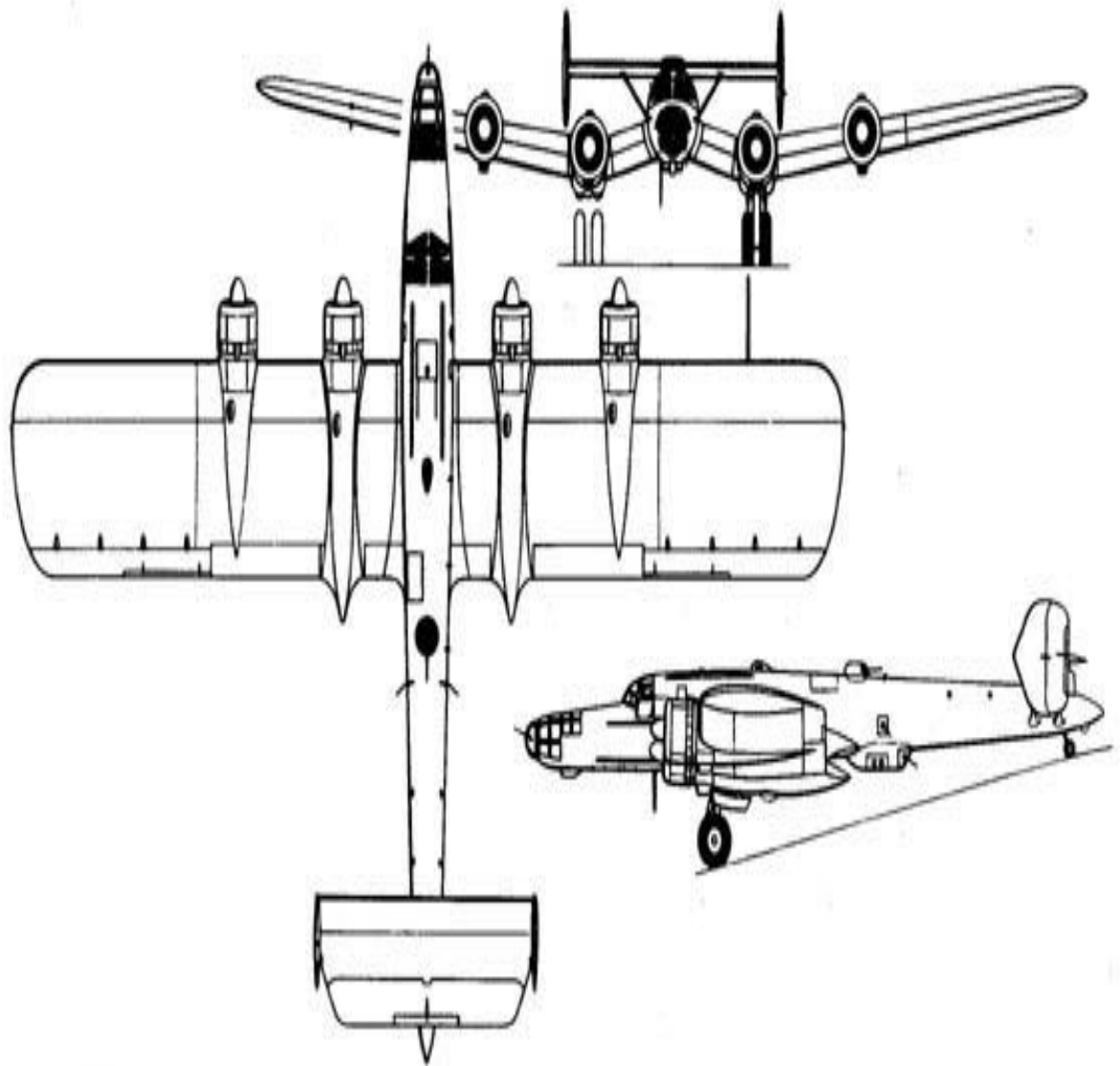

HISTOIRE

Le Blohm & Voss BV 142 est un avion de reconnaissance quadrimoteur. Il ne fut jamais produit en série et les 4 prototypes construits furent convertis pour les besoins de l'armée allemande, ils furent détruits en 1942.

Sitographie

Site Cyber Aéro breton = <http://cyber.breton.pagesperso-orange.fr/index.htm>

Site Cyber Aéro breton du pays = <http://cyber.breton.pagesperso->

orange.fr/allelemn/allelemn.htm



Site Cyber Aéro breton de l'avion = <http://cyber.breton.pagesperso->

orange.fr/allelemn/bv142v_2.htm

