

Nom de l'avion : Bréguet 521 Bizerte

Type d'avion : Hydravion à long rayon d'action trimoteur de 8 hommes d'équipage

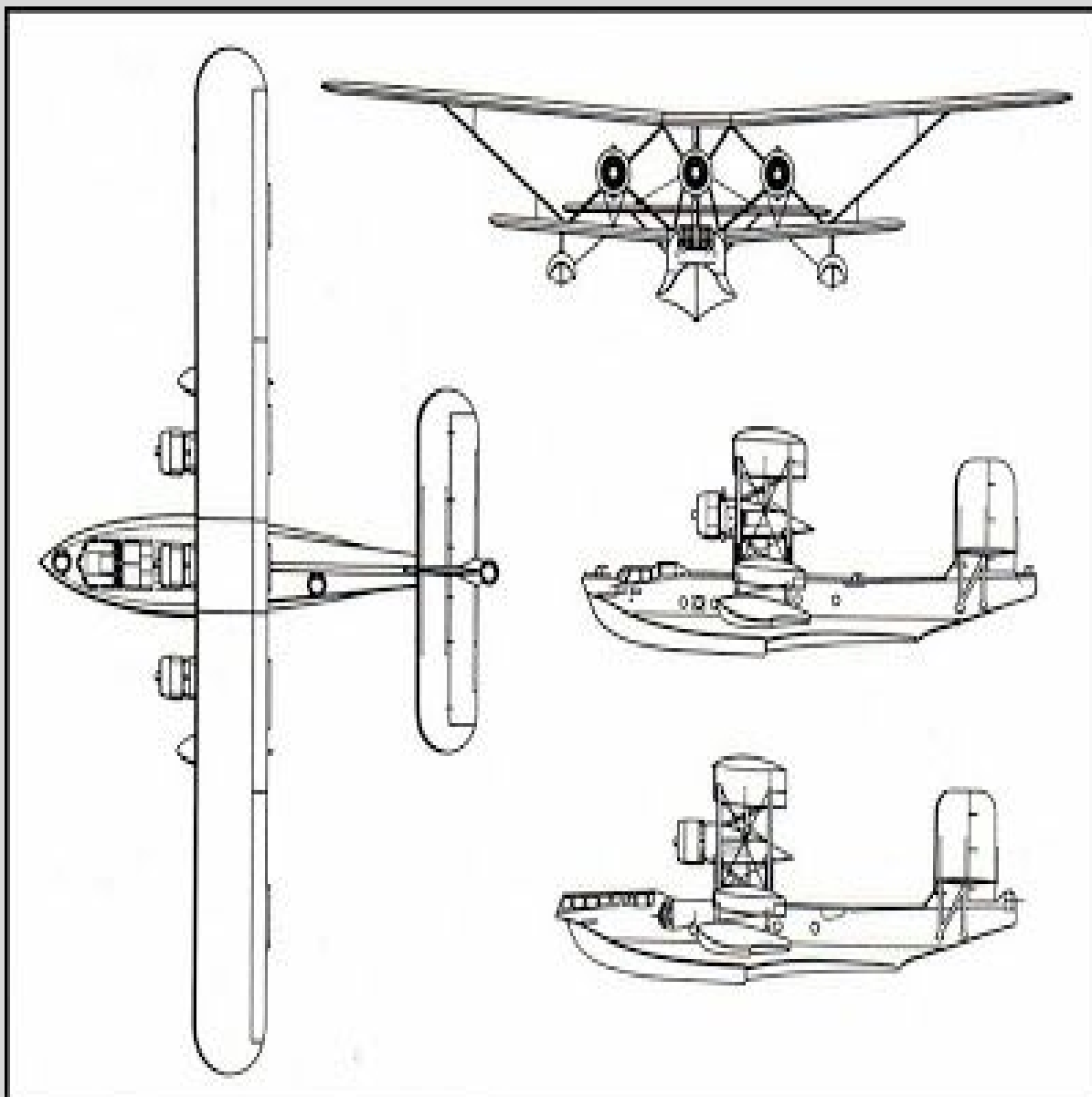

MOTORISATION

Gnome-Rhone 14Kirs

Moteur de 12 cylindres en V inversé refroidi par liquide

Puissance développée: 1050 ch au décollage, 1100 ch à 3700 m et 2950 ch

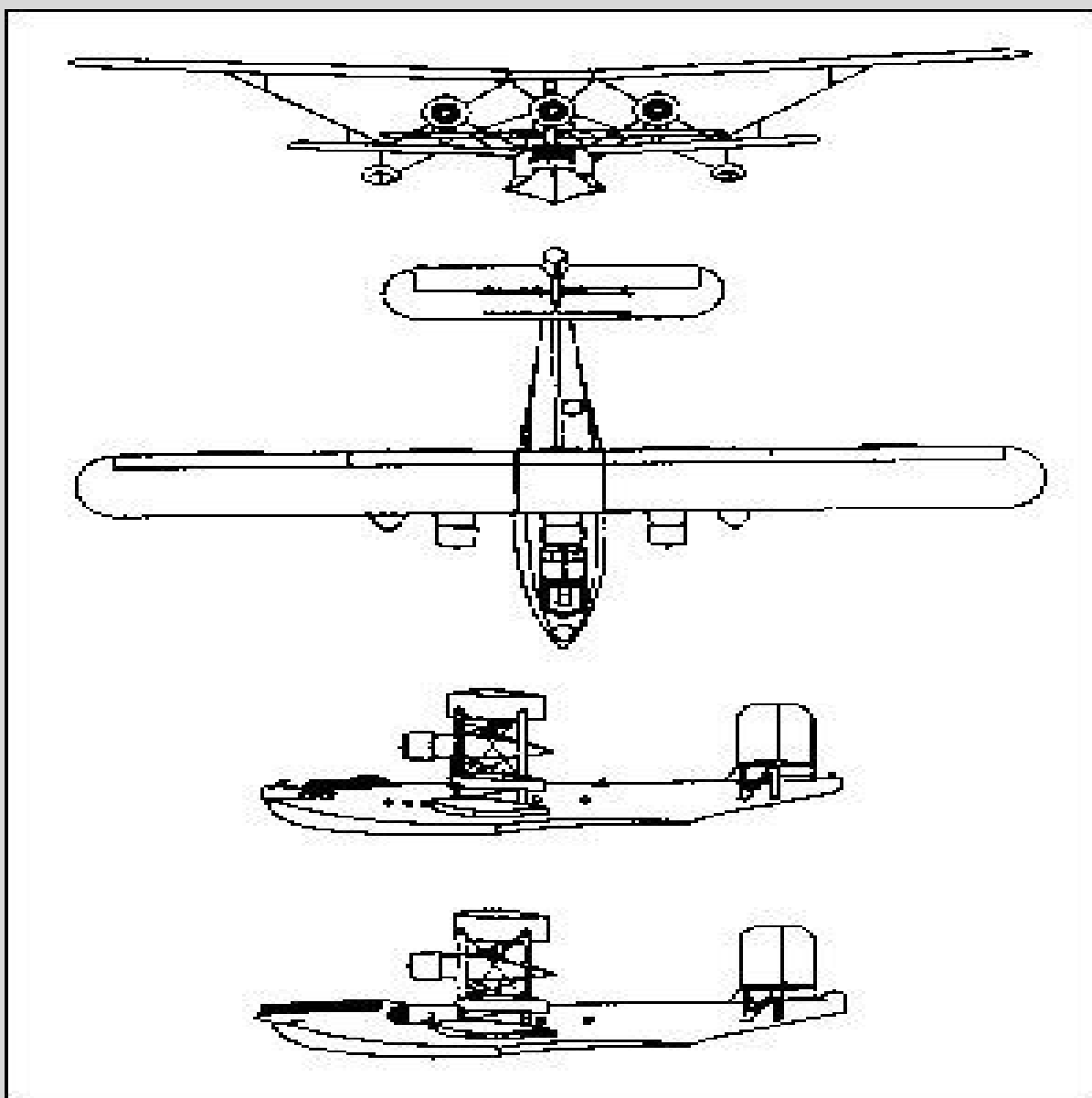

ARMEMENT

5 mitrailleuses Darne de 7,5 mm en 4 postes latéraux

300 kg de bombes sous voilure



PERFORMANCES

Vitesse maximale= 245 km/h à 1000 m

Vitesse croisière= maxi : 200 km/h

Plafond pratique= 6000 m

Rayon action= 3000 km

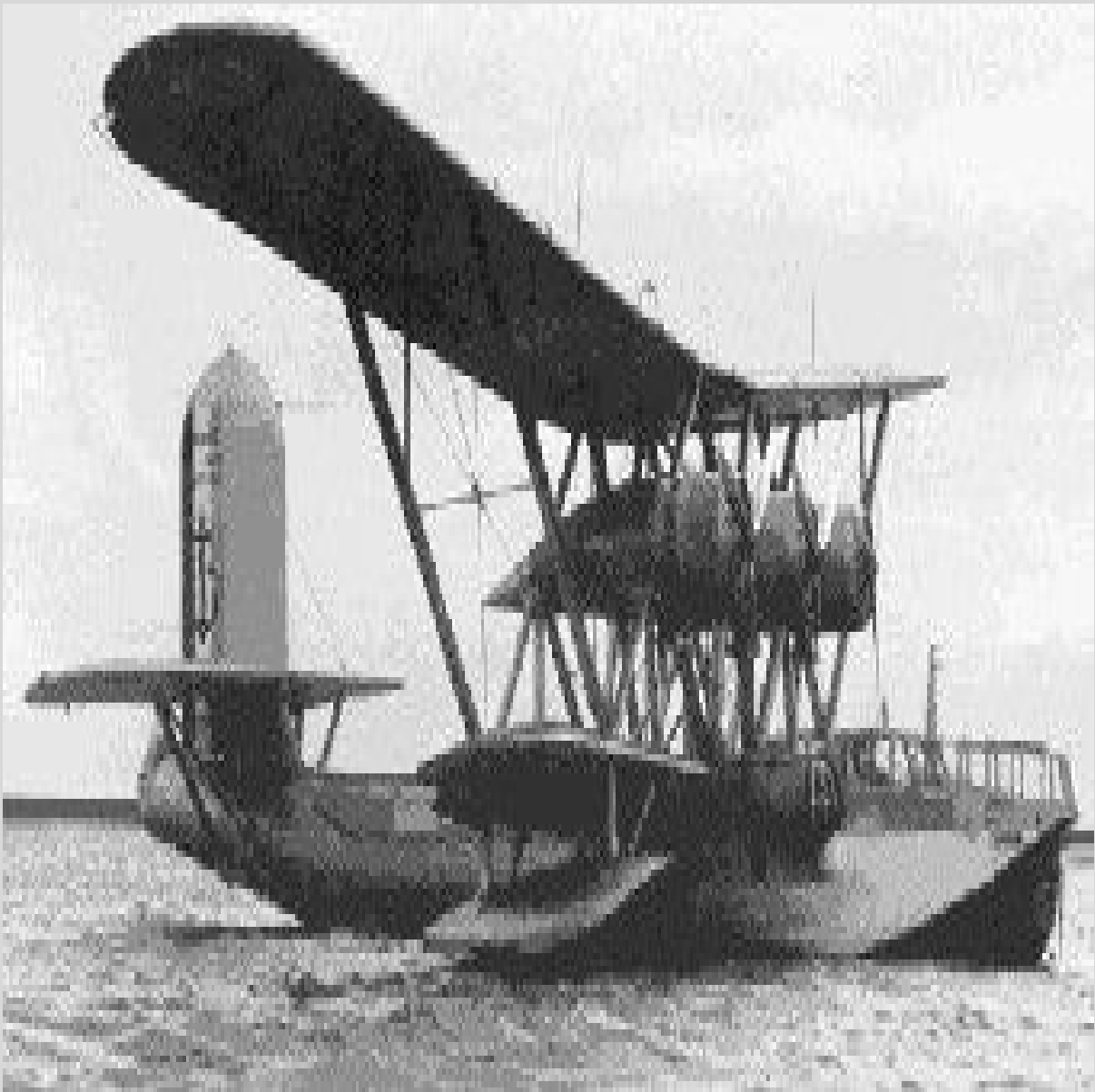

DIMENSIONS

Envergure	Longueur	Hauteur	Surface alaire
35,15 m	20,50 m	7,45 m	170 m ²

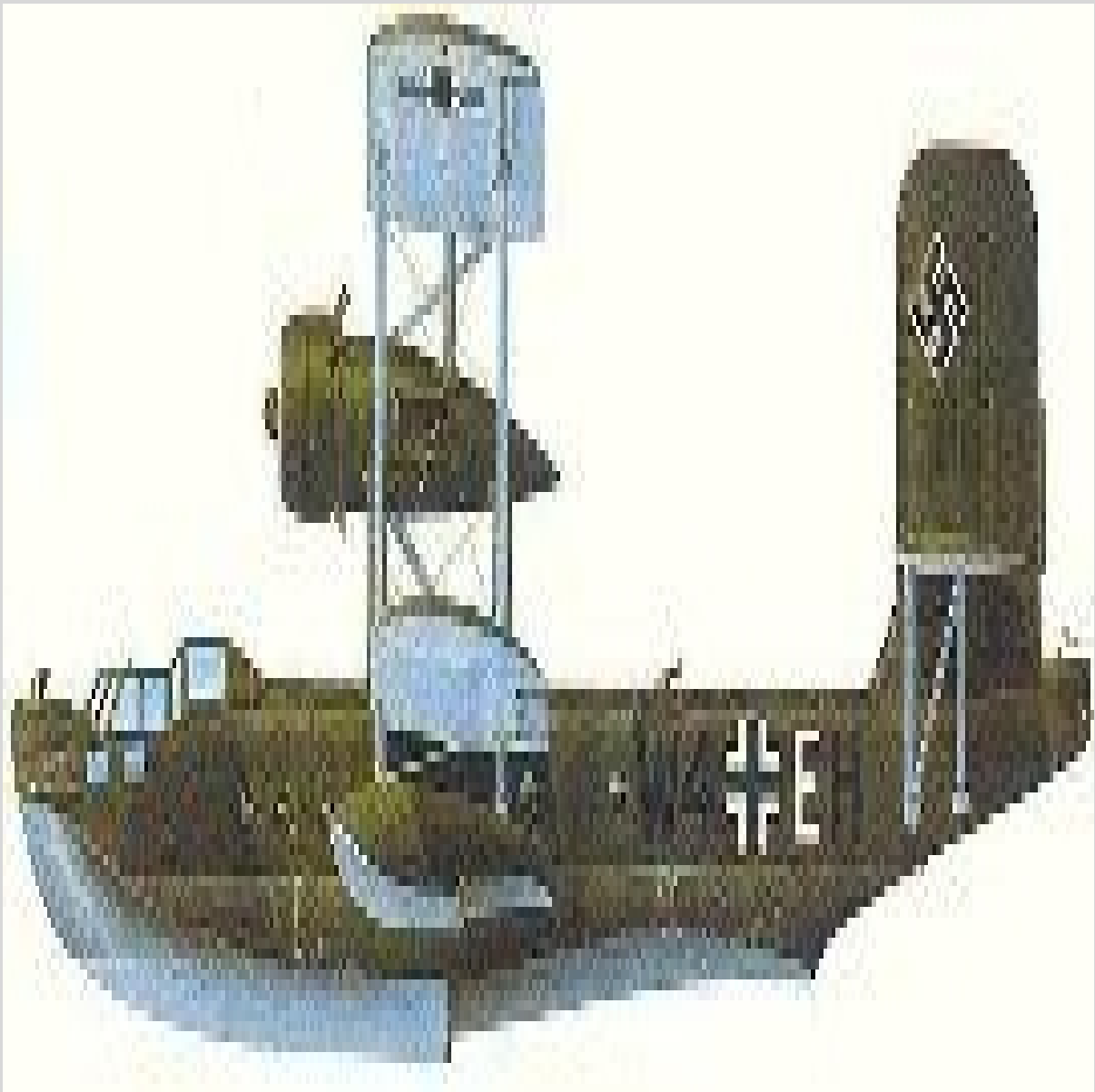

MASSES

Vide	Charge	Maximale
9470 kg	0 kg	16600 kg

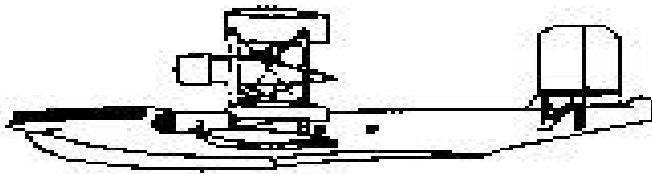
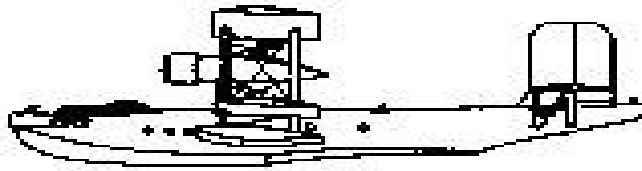
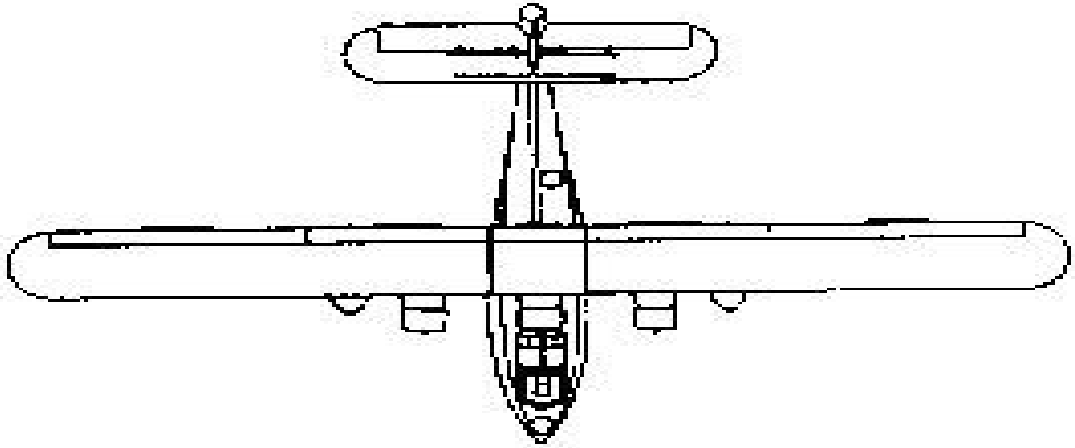
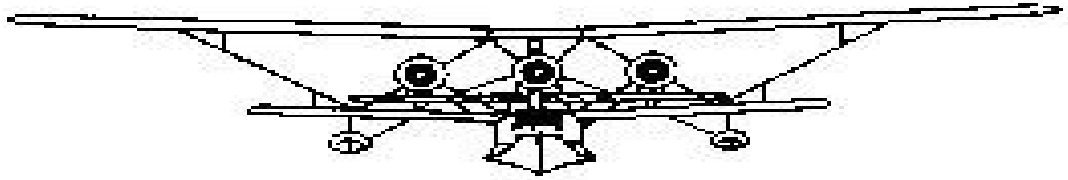

HISTOIRE

C'est en 1932 que Bréguet a entamé l'étude de ce trimoteur destiné à accomplir des missions de surveillance à grande distance. Dérivé du Short Calcutta britannique, le prototype du Bréguet 521, équipé de moteur Gnome-Rhone 14 Kdrs, a effectué son premier vol le 11 septembre 1933. Après la commande de trois exemplaires de présérie, trente-quatre autres appareils comportant des modifications d'aménagement et d'armement ont suivi, les derniers ont été livrés au début de 1940. Les mises en service, initialement au sein des escadrilles E2 et E3, puis E1, E5 et E9, ont débuté en 1935. Deux de ces unités, devenues 1E et 9E, ont continué à voler après l'armistice de juin 1940 avec les forces aériennes de Vichy. Durant l'Occupation, pas moins de 17 Bizerte ont été pris en compte par les Allemands, soit achetés à la marine française, soit saisis, pour être utilisés dans des missions de sauvetage en mer d'aviateurs en perdition. Un seul Bréguet 521 a survécu à la guerre: il est resté en service jusqu'en 1946. Les Bizerte de série portait des moteurs Gnôme-Rhône 14 Kirs ou 14 N-11 de 900 ch et étaient servis par un équipage de 8 hommes. L'armement comportait 5 mitrailleuses et 300 kg de bombes sous le ventre .

Sitographie

Site Cyber Aéro breton = <http://cyber.breton.pagesperso-orange.fr/index.htm>

Site Cyber Aéro breton du pays = <http://cyber.breton.pagesperso-orange.fr/france/france.htm>



Site Cyber Aéro breton de l'avion = <http://cyber.breton.pagesperso->

orange.fr/france/bre_521.htm

