

Nom de l'avion : Arado Ar 65 E

Type d'avion : Chasseur monomoteur monoplace

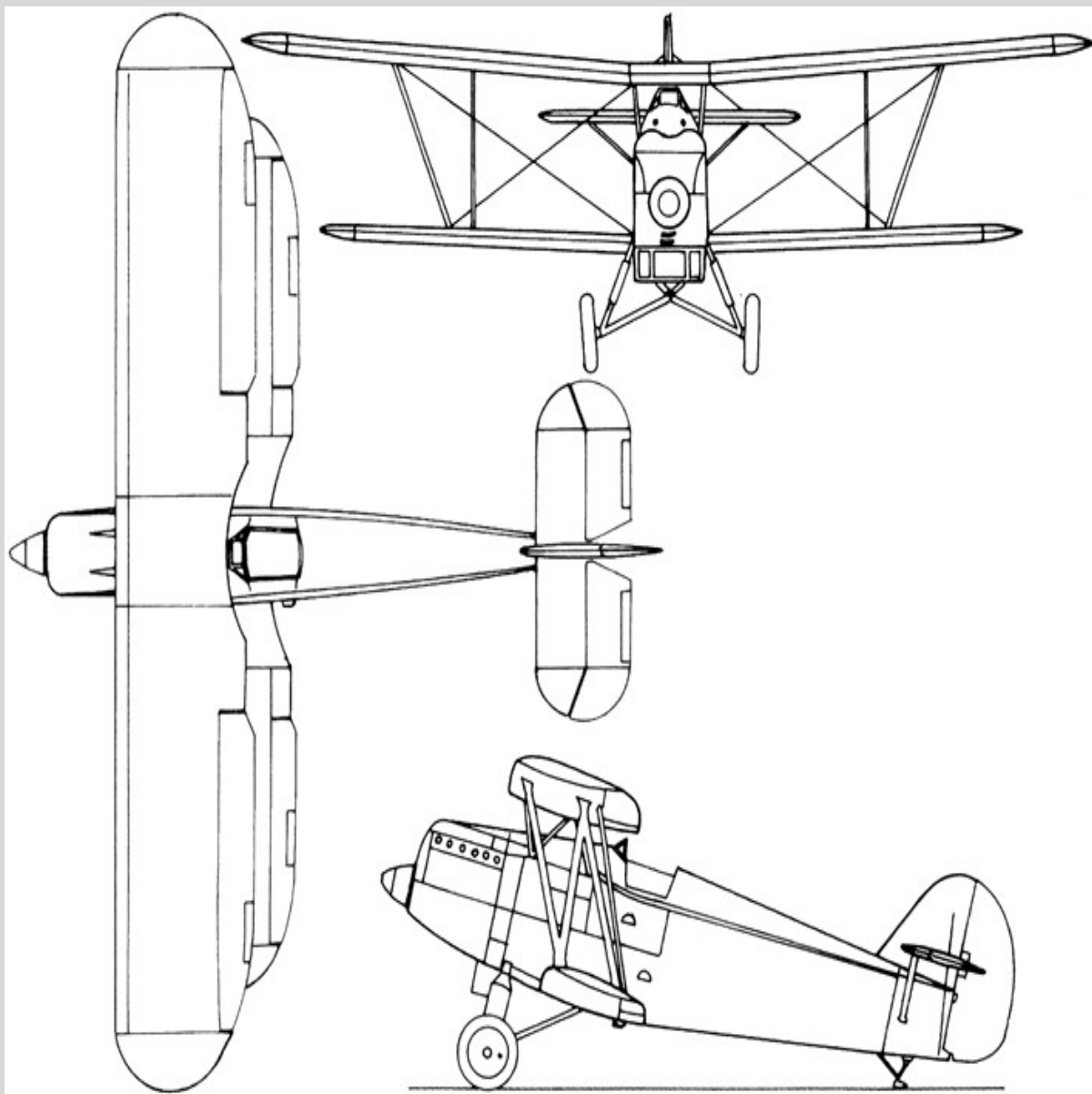

MOTORISATION

BMW VI 7,3

Moteur de 12 cylindres en V inversé refroidi par liquide

Puissance développée: 1050 ch au décollage, 1100 ch à 3700 m et 2950 ch

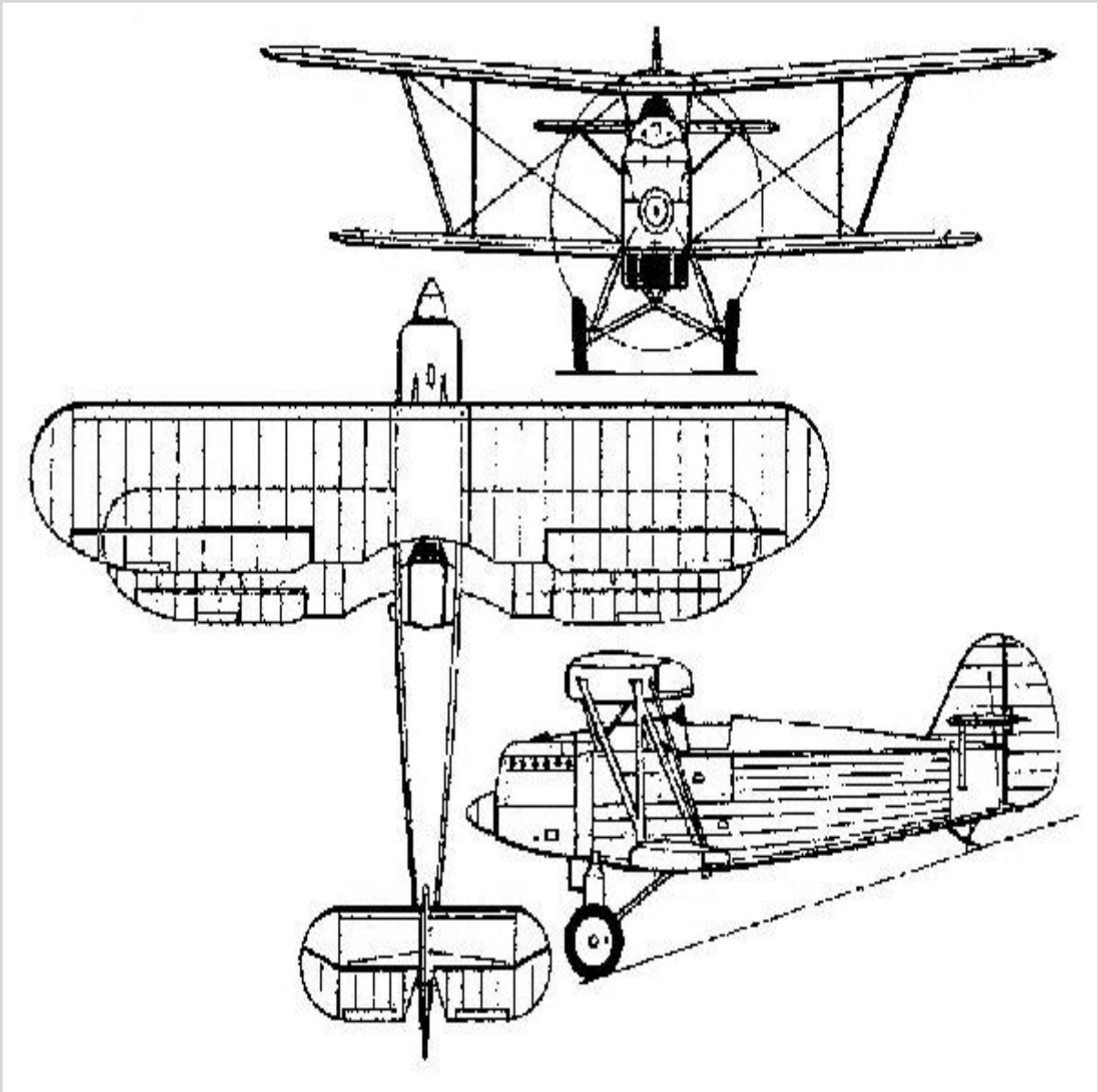

ARMEMENT

Capacité fuel : 220 l

[2 mitrailleuses MG17 de 7,9 mm avec 500 coups en fuselage avant](#)

6 bombes de 10 kg



PERFORMANCES

Vitesse maximale= 300 km/h à 1650 m

Vitesse croisière= 245 km/h à 1400 m

Vitesse ascension= 10,60 m/s

Temps montée= 1000 m en 1' 30" - 5000 m en 10' 35"

Plafond pratique= 7600 m

Rayon action= 450 km



DIMENSIONS

Envergure	Longueur	Hauteur	Surface alaire
11,20 m	8,40 m	3,40 m	30,0 m ²



MASSES

Vide	Charge	Maximale
1510 kg	1930 kg	2300 kg

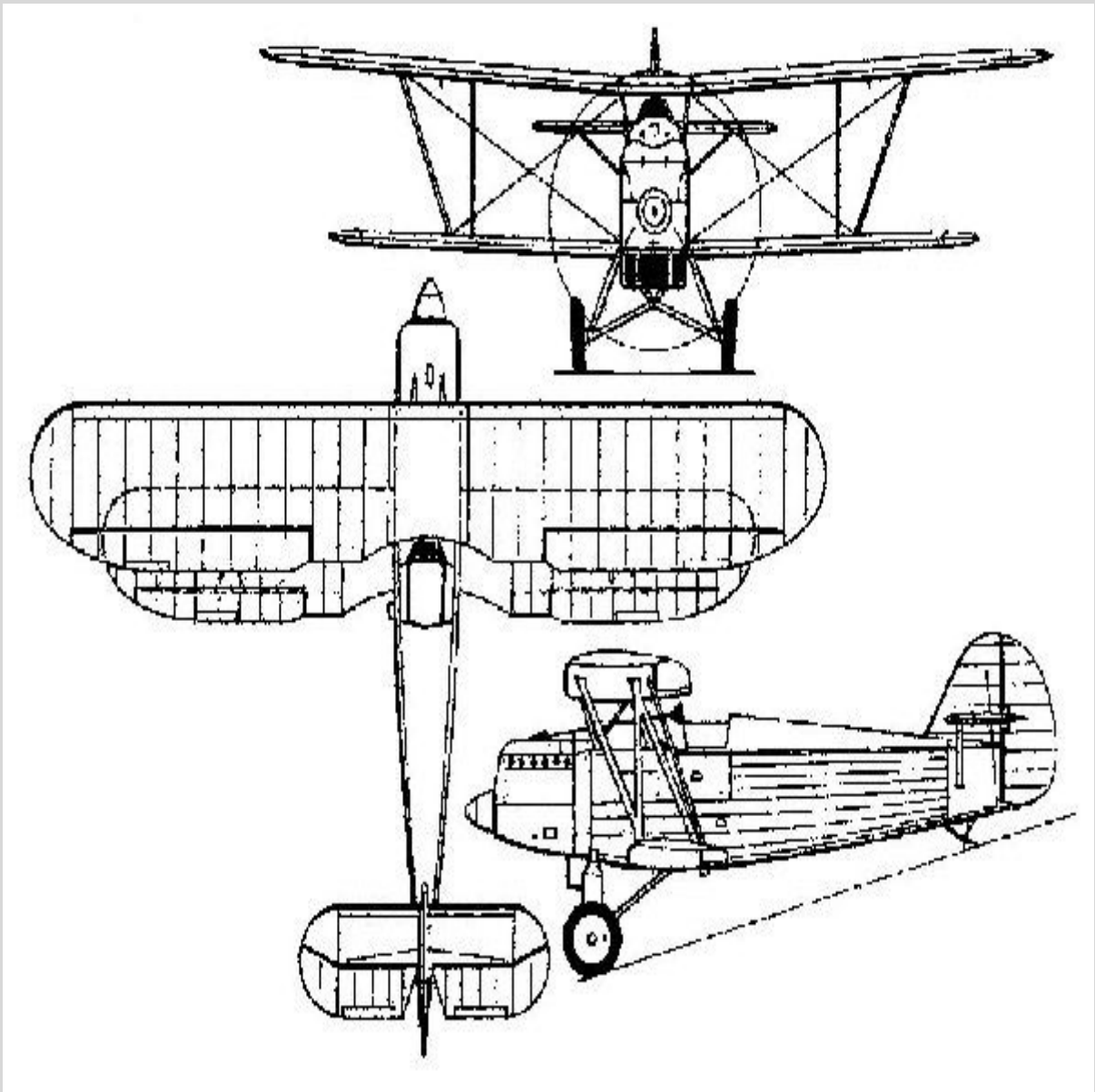

HISTOIRE

Version de série, dont 12 exemplaires seulement sortirent d'usine en 1934, ce qui obligea la Luftwaffe à commander des Fiat CR.30 (en) pour compléter l'équipement des Reklamestaffeln de Königsberg, Berlin et Nuremberg.

Sitographie

Site Cyber Aéro breton = <http://cyber.breton.pagesperso-orange.fr/index.htm>

Site Cyber Aéro breton du pays = <http://cyber.breton.pagesperso->

orange.fr/allemand/allemand.htm



Site Cyber Aéro breton de l'avion = <http://cyber.breton.pagesperso->

orange.fr/allemand/ar65e.htm

