

Nom de l'avion : Arado Ar 381

Type d'avion : Chasseur à réaction monoplace



# **MOTORISATION**

**Walter HWK 509 A-2**

**Moteur de 12 cylindres en V inversé refroidi par liquide**  
**Puissance développée: 1050 ch au décollage, 1100 ch à 3700 m et 2950 ch**

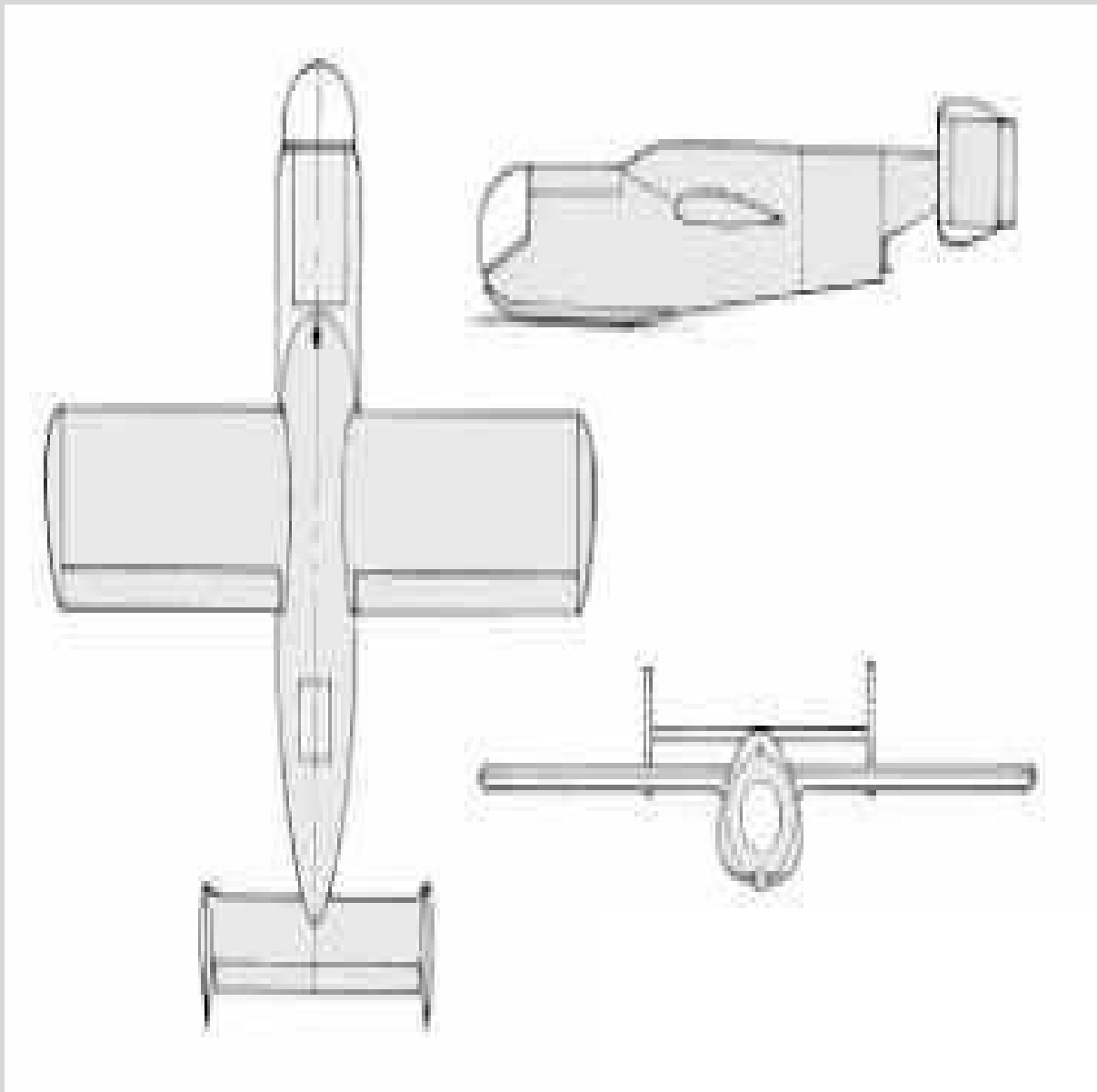

## **ARMEMENT**

[1 canon MK108 de 30 mm](#)

## **PERFORMANCES**

Vitesse maximale= 900 km/h  
Rayon action= 30 km

## DIMENSIONS

Envergure	Longueur	Hauteur	Surface alaire
5,0 m	4,95 m	1,15 m	5,0 m <sup>2</sup>



## MASSES

Vide	Charge	Maximale
0 kg	0 kg	0 kg

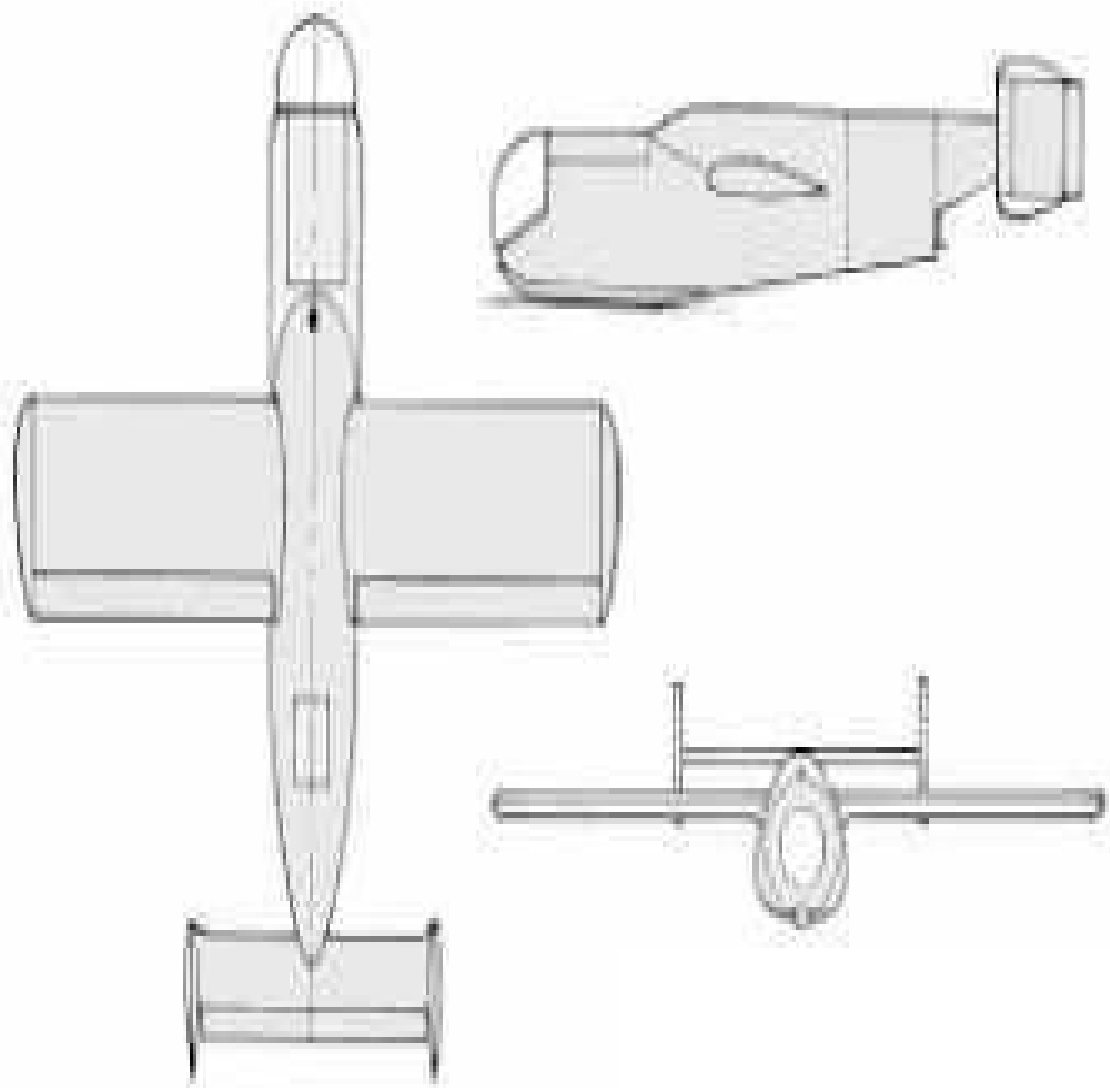



## HISTOIRE

A la fin de 1944, la firme Arado a présenté ce chasseur parasite au RLM (Ministère de l'Air allemand). L'Arado Ar E.381 était prévu en plusieurs versions, ce petit chasseur était constitué d'un fuselage blindé et propulsé par un moteur-fusée Walter 509 B fournissant une puissance limitée. Toutes les versions décollaient à l'aide d'un autre avion, en l'occurrence le bombardier Arado Ar 234 C-3, et atterrissait au moyen d'un patin d'atterrissage, ralenti par un parachute déployé. La première version avait une section transversale circulaire, à l'avant un cockpit rond. Le fuselage était blindé, le pilote était en position couché dans le cockpit très étroit. Deux petites bosses étaient situées sur chaque le fuselage, derrière les jambes du pilote deux réservoirs de carburant C-Stoff (un composant du carburant de fusée et un réservoir de carburant unique T-Stoff). Les ailes étaient droites, montées sur le haut du fuselage, avec un canon MK-108 de 30 mm. Un patin rétractable servait pour l'atterrissage, un parachute était éjecté d'un panneau au-dessus du fuselage et servait à ralentir le chasseur. Pour le décollage, le chasseur était fixé sous un Arado Ar 234 C-2, aucun moyen de sauvetage était prévu en cas d'urgence .

## Sitographie

Site Cyber Aéro breton = <http://cyber.breton.pagesperso-orange.fr/index.htm>

Site Cyber Aéro breton du pays = <http://cyber.breton.pagesperso->

[orange.fr/allelemn/allelemn.htm](http://orange.fr/allelemn/allelemn.htm)



Site Cyber Aéro breton de l'avion = <http://cyber.breton.pagesperso->

[orange.fr/allelemn/ar381.htm](http://orange.fr/allelemn/ar381.htm)

