

Nom de l'avion : Messerschmitt Me 109 E-4/N Emil

Type d'avion : Chasseur-bombardier monomoteur monoplace

MOTORISATION

Daimler-Benz DB 601N

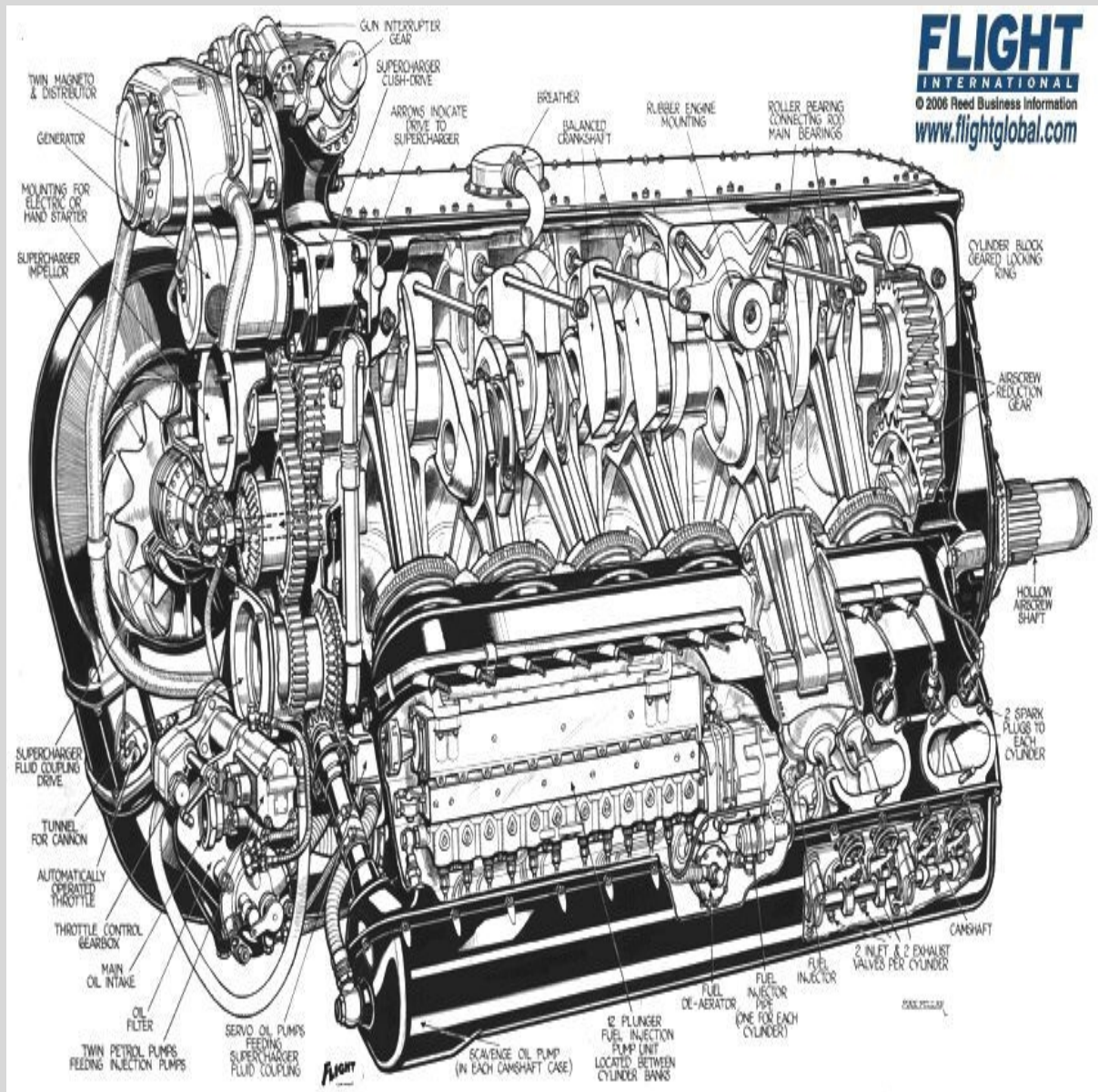

Moteur de 12 cylindres en V inversé refroidi par liquide

Puissance développée: 1050 ch au décollage, 1100 ch à 3700 m et 2950 ch

ARMEMENT

PERFORMANCES

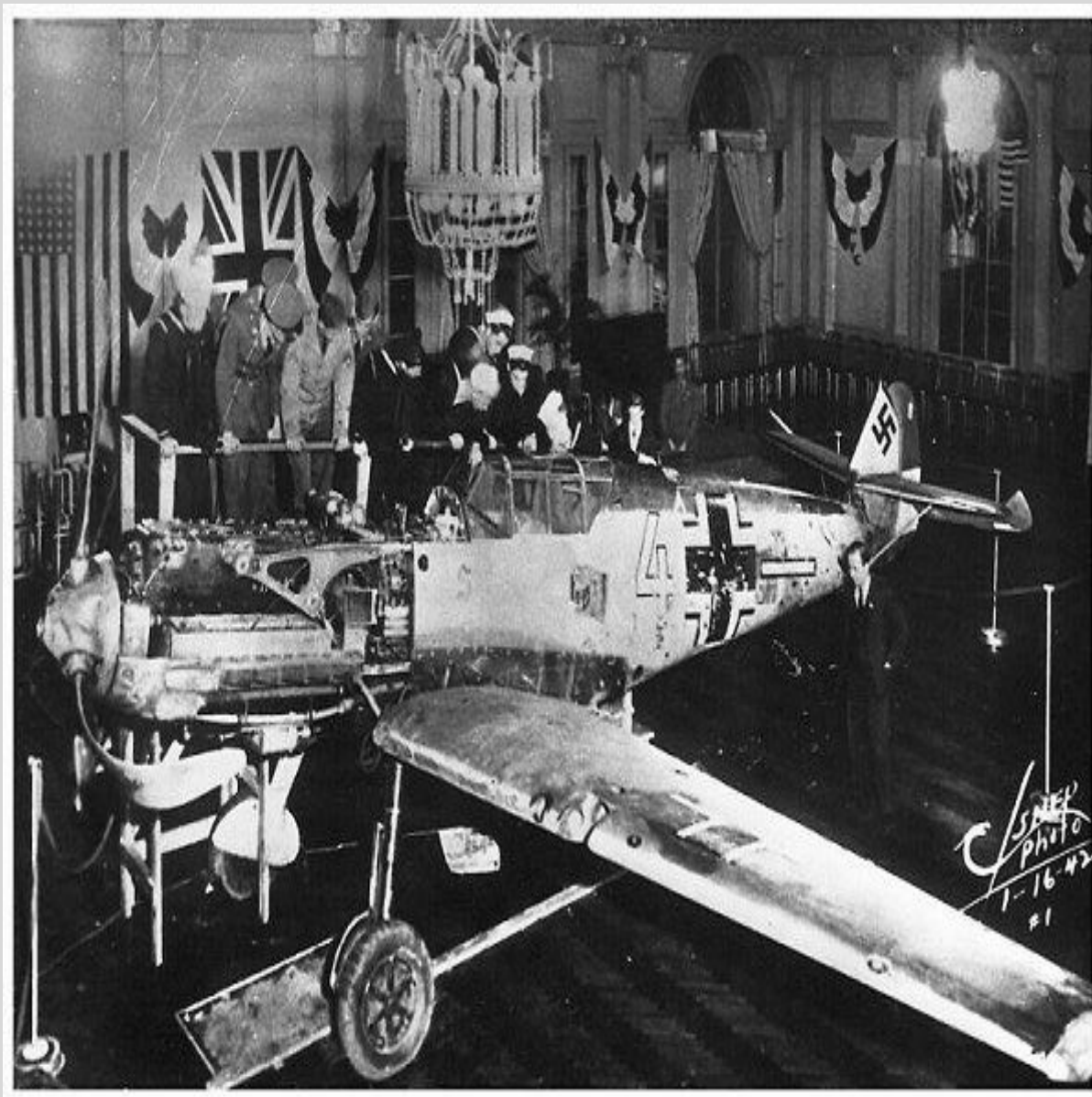

DIMENSIONS

Envergure	Longueur	Hauteur	Surface alaire
0 m	0 m	0 m	0 m ²



MASSES

Vide	Charge	Maximale
0 kg	0 kg	0 kg

HISTOIRE

Cette première version bien équipée et utilisée en grand nombre était le Bf 109E » (Emil), il était supérieur à grand nombre de chasseurs allié, comme le Hurricane de la RAF, en revanche, il était considéré comme inférieur aux Spitfire MkI et MkII de l'époque. En 1940, pendant la bataille d'Angleterre, les Bf-109E escortent les bombardiers allemands qui attaquent le sol britannique. A partir de 1941, sa domination est moins nette en occident, mais il domine le front est et le théâtre méditerranéen. L'Emil fut utilisé jusqu'aux environs de 1942. La nouvelle

version F fut soigneusement reprofilée pour diminuer la traînée et accroître la vitesse de pointe. Son principal défaut était son manque de puissance de feu

Sitographie

Site Cyber Aéro breton = <http://cyber.breton.pagesperso-orange.fr/index.htm>

Site Cyber Aéro breton du pays = <http://cyber.breton.pagesperso->

orange.fr/allemagn/allemagn.htm



Site Cyber Aéro breton de l'avion = <http://cyber.breton.pagesperso->

orange.fr/allemagn/109e_4n.htm

